

Ogi Drive Bench con bandeja de cables compartida

escritorio doble con ajuste eléctrico de altura de

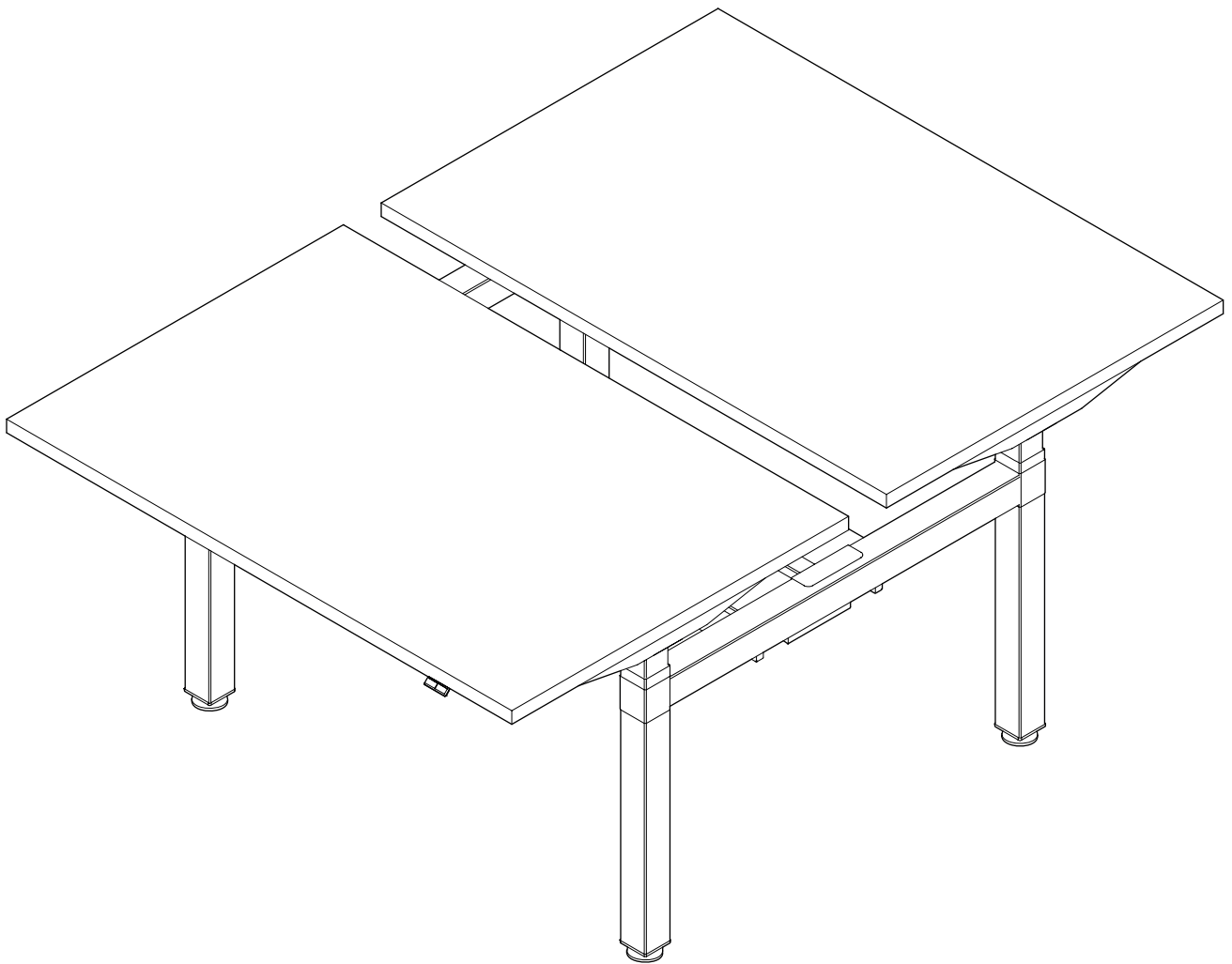

.mdd

disclaimers

Polski

UWAGA!

Dokładnie przeczytaj instrukcję i postępuj zgodnie z nią, nie pomijając żadnych kroków. Zachowaj instrukcję na przyszłość. Używaj tylko sprawnych i odpowiednich narzędzi. Skontaktuj się z nami, jeśli masz pytania lub wątpliwości.

English

WARNING!

Read and follow the instructions carefully, do not skip any steps. Keep the manual for future reference. If needed, use proper tools. Seek our advice if you have any doubts or questions.

Deutsch

ACHTUNG!

Lesen Sie die Anleitung sorgfältig durch und befolgen Sie sie, ohne einen Schritt auszulassen. Bewahren Sie die Anleitung zum späteren Nachschlagen auf. Verwenden Sie nur funktionsfähige und geeignete Werkzeuge. Kontaktieren Sie uns, wenn Sie Fragen oder Bedenken haben.

Français

ATTENTION !

Lisez et suivez attentivement les instructions, ne sautez aucune étape. Conservez la notice pour pouvoir vous y référer ultérieurement. Utilisez uniquement les outils appropriés. Demandez-nous conseil si vous avez des doutes ou des questions.

Español

ATENCIÓN!

Lee y sigue las instrucciones con atención; no te saltes ningún paso. Guarda el manual por si lo necesitas en el futuro. Usa las herramientas recomendadas. Contáctanos si tienes alguna duda o pregunta.

Italiano

ATTENZIONE !

Leggere attentamente le istruzioni e seguirle passo dopo passo. Conservare le istruzioni per riferimenti futuri. Utilizzare solo strumenti efficienti e adatti. Contattateci se avete domande o dubbi.

valid for

BOD712

BOD714

BOD716

BOD718

BOD720

BOD812

BOD814

BOD816

BOD818

BOD820

12-238

06-059

06-205

06-076

06-105

06-282

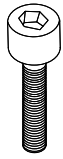

M6X25I

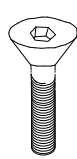

M8X16S

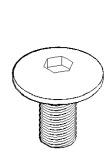

M6X15K

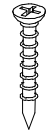

3.5X16S



5.0X60S

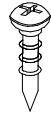

4.5X16W

1

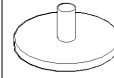

2

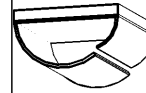

3

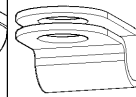

4

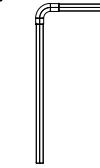

5



.mdd

BOD  **BENCH**

PODŁĄCZENIE DO SIECI ELEKTRYCZNEJ BEZ ZAKOŃCZONEGO MONTAŻU
JEST ZABRONIONE!

WARNING! PLUGGING INTO YOUR ELECTRICAL OUTLET WITHOUT PROPER
AND COMPLETE INSTALLATION IS STRICTLY PROHIBITED.

VERBINDUNG MIT DER ELEKTRISCHEN NETZ VOR DEM MONTAGEENDE IST VERBOTEN!

NE PAS BRANCHER AVANT QUE LE PRODUIT SOIT ENTIÈREMENT MONTE !

Не включать в розетку пока не будет завершен монтаж.

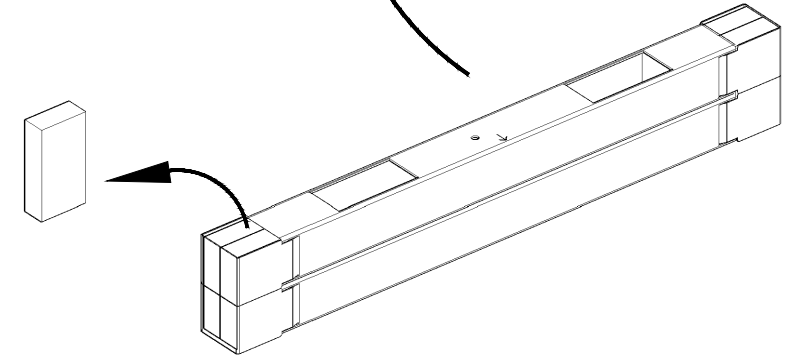

B

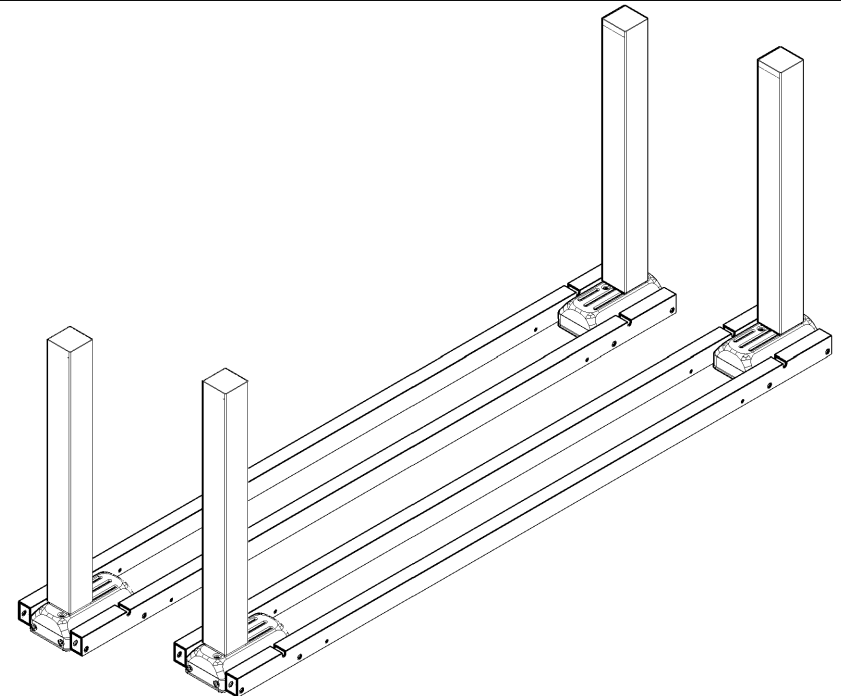

A

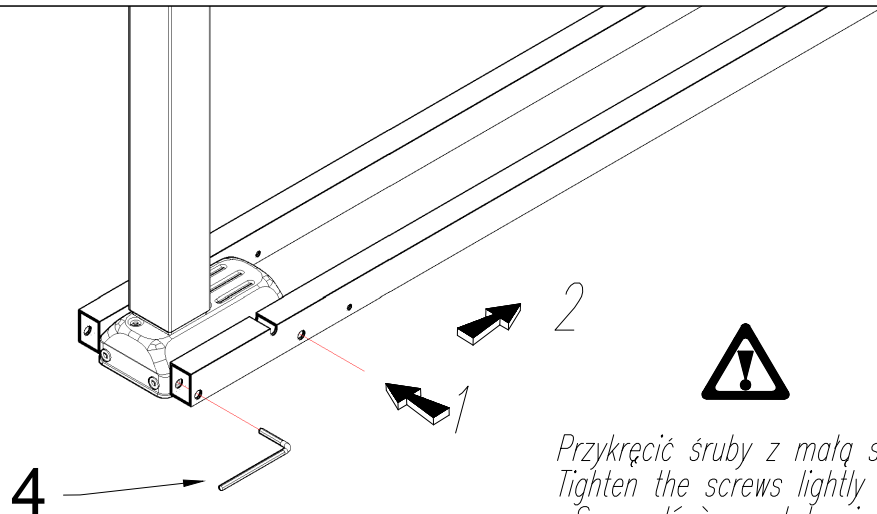

Przykręcić śruby z małą siłą.
Tighten the screws lightly
Serrez légèrement la vis
Ziehen Sie die Schrauben leicht an

©

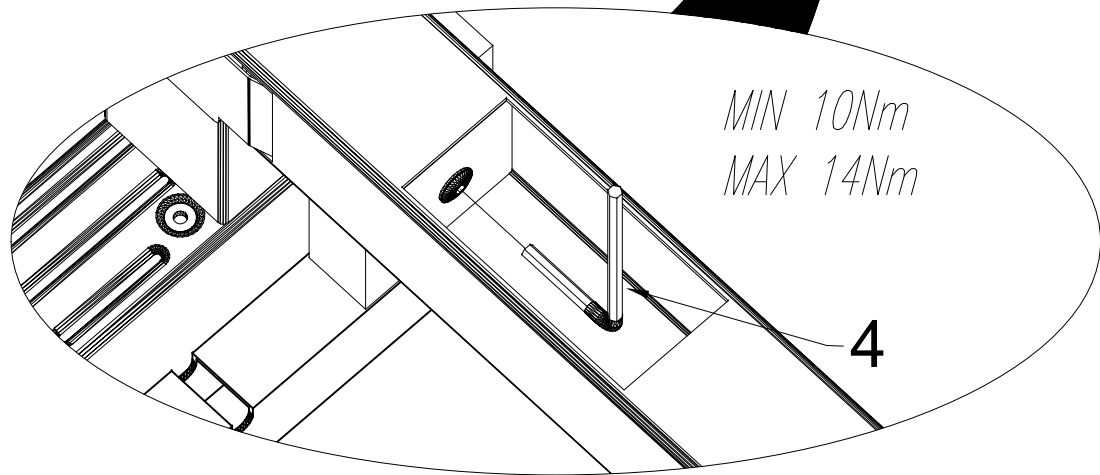
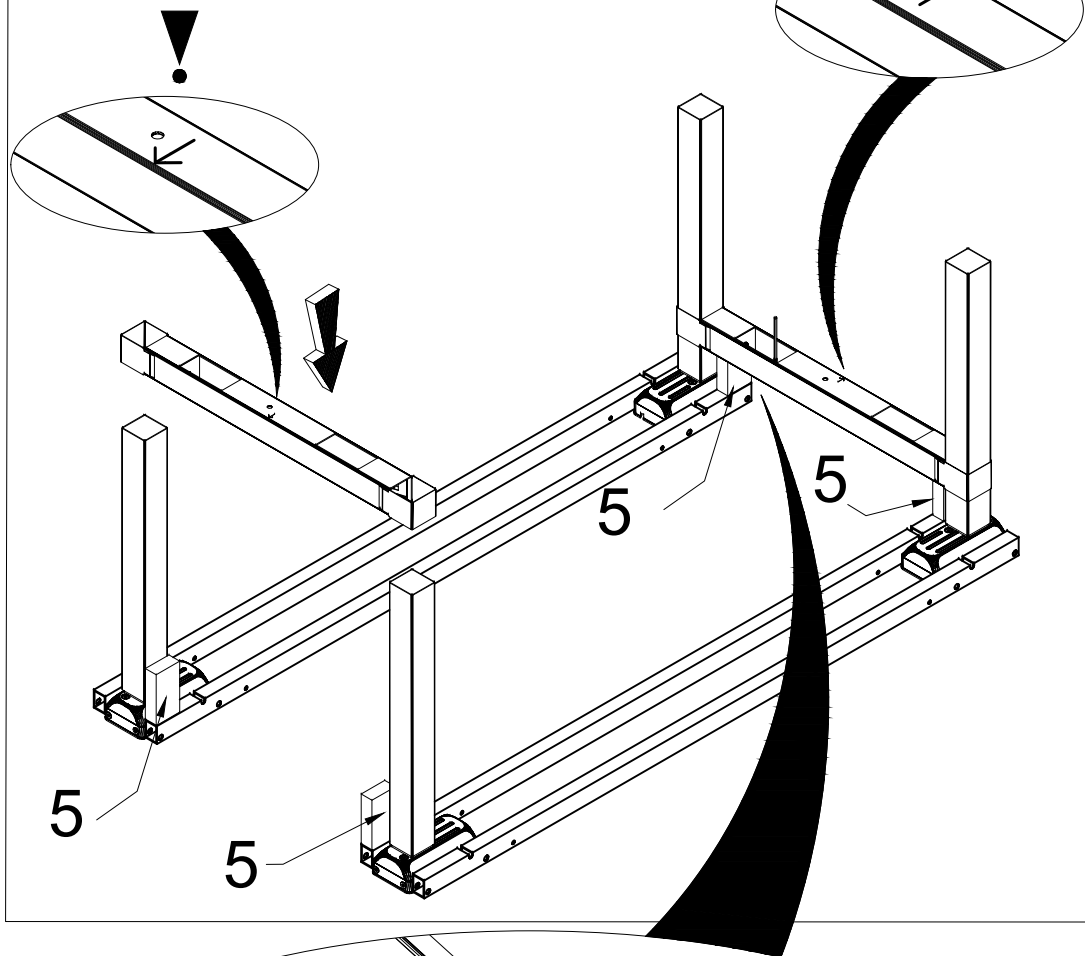

©

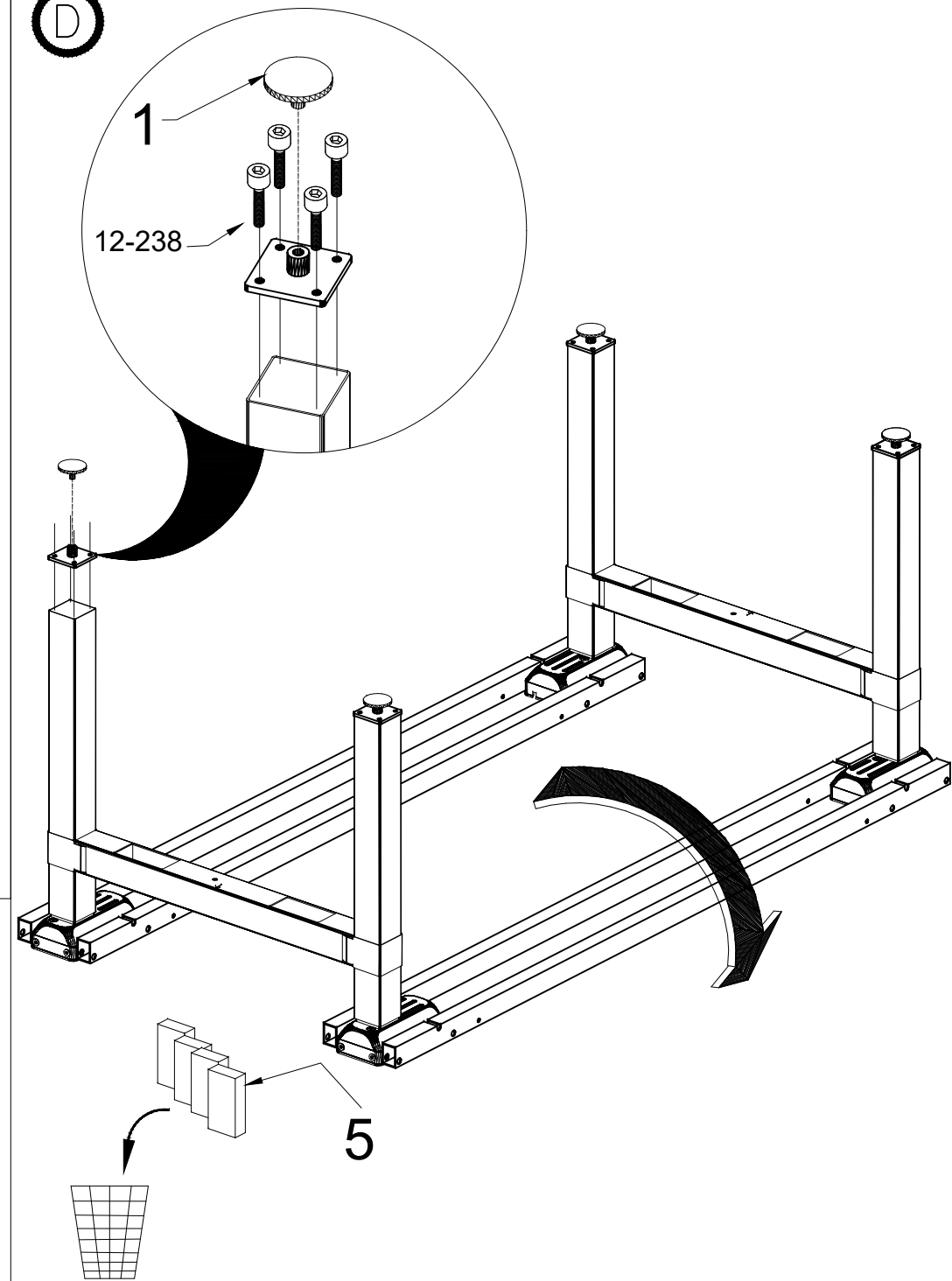

E

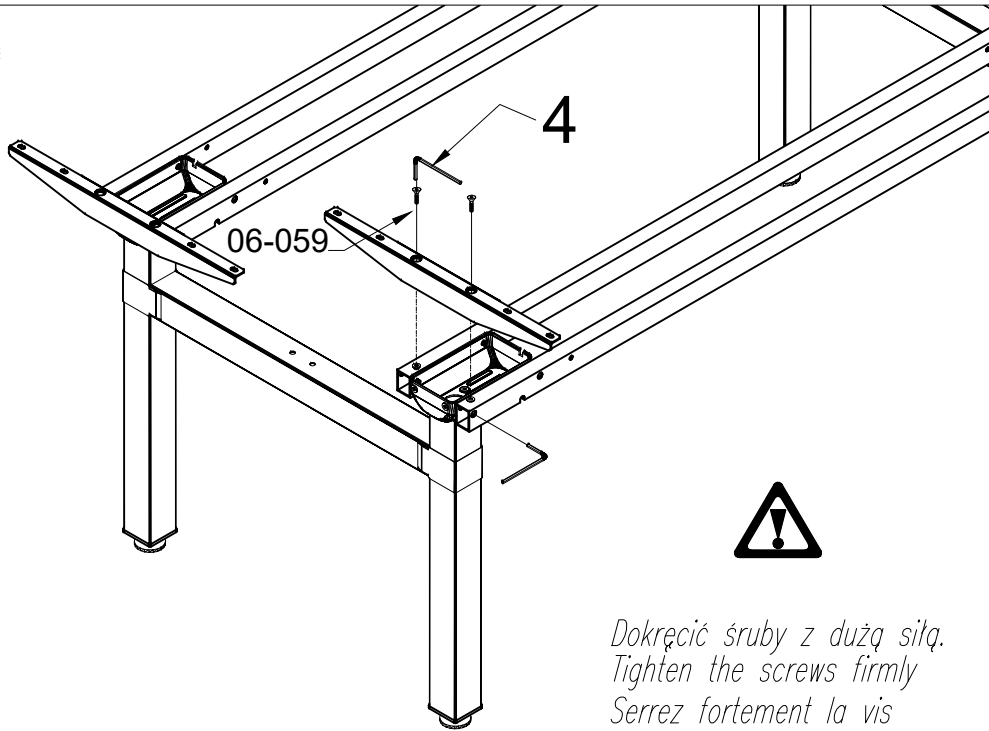

*Dokręć śruby z dużą siłą.
Tighten the screws firmly
Serrez fortement la vis
Ziehen Sie die Schrauben mit großer Kraft an*

F

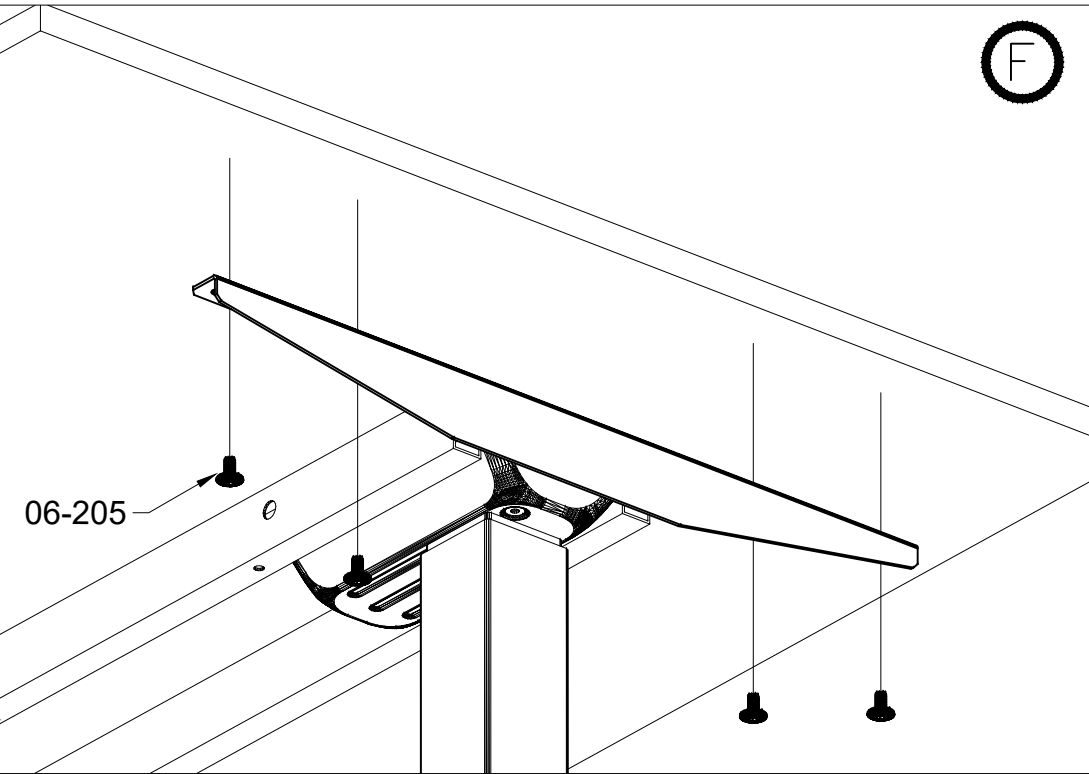

G

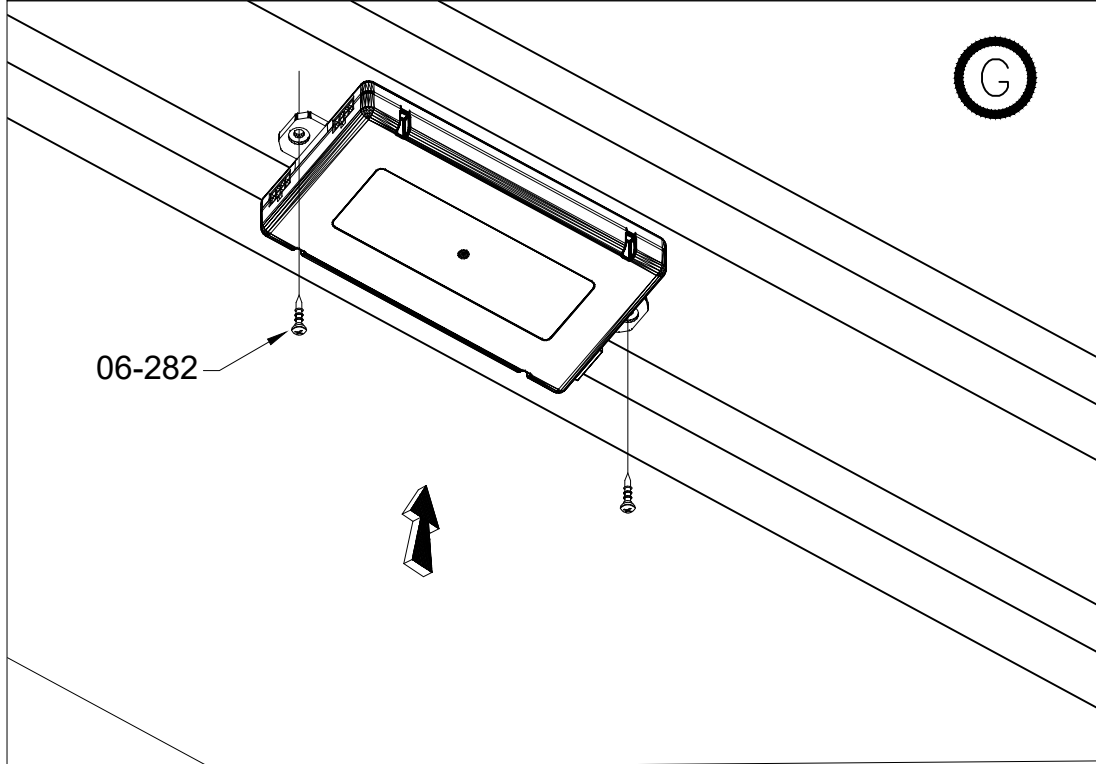

H

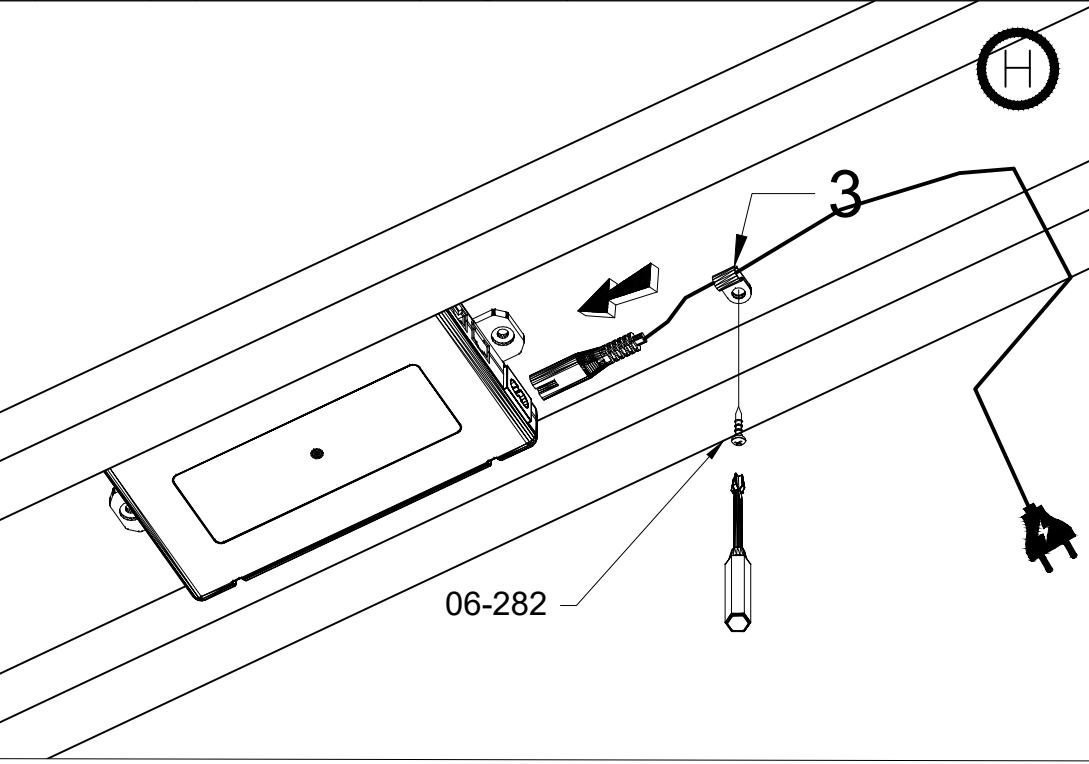

I

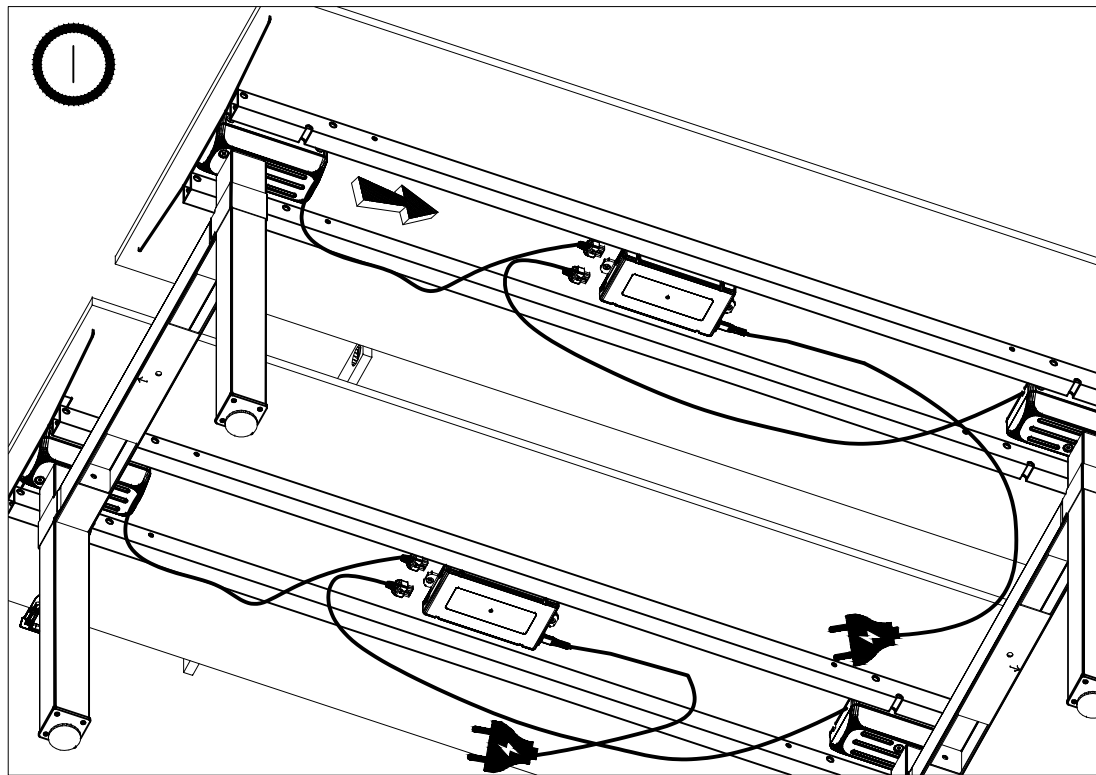

J

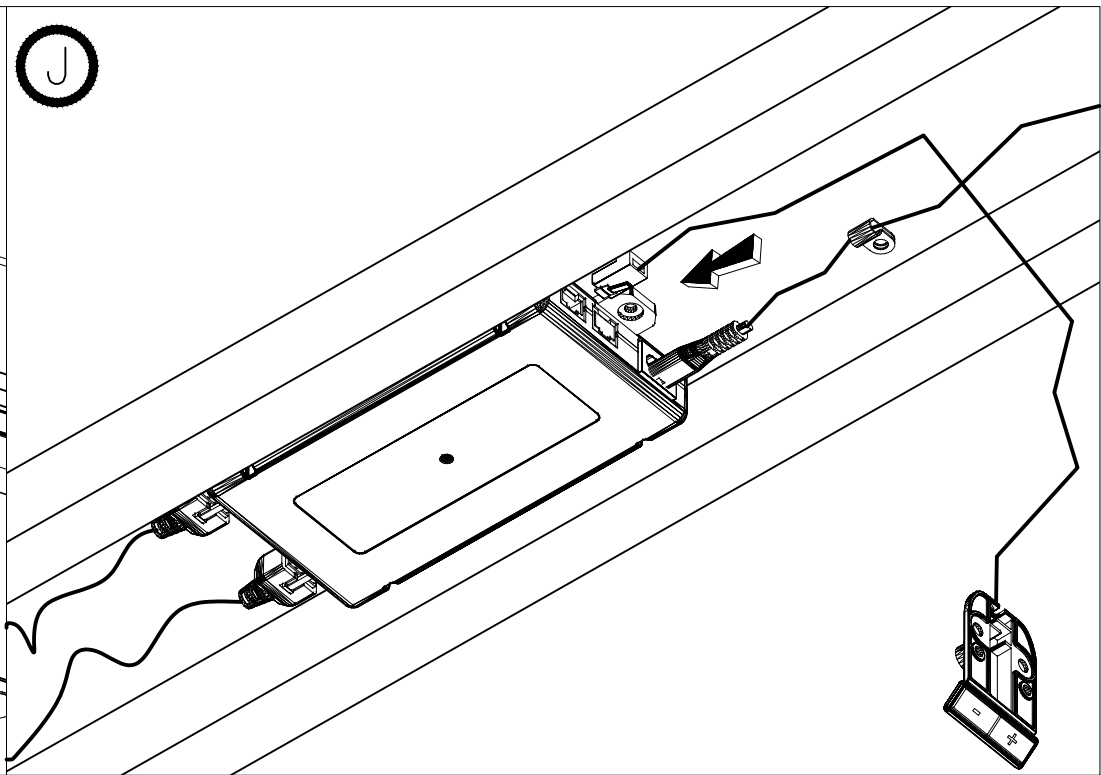

K

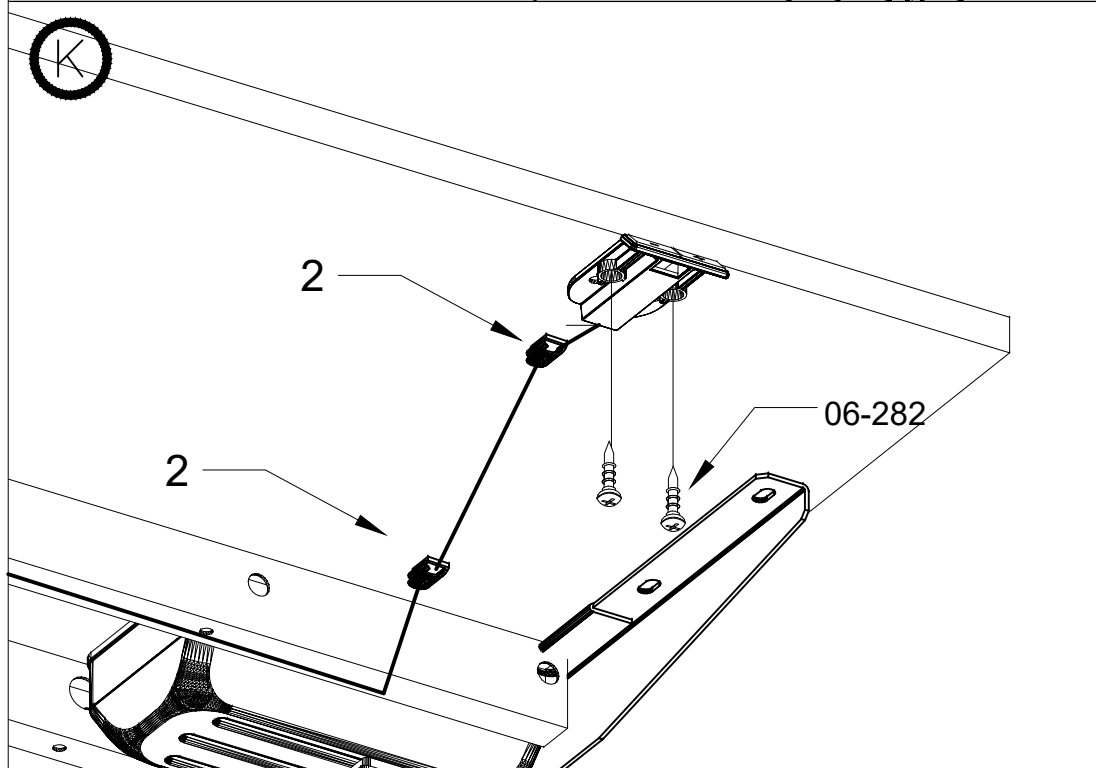

L

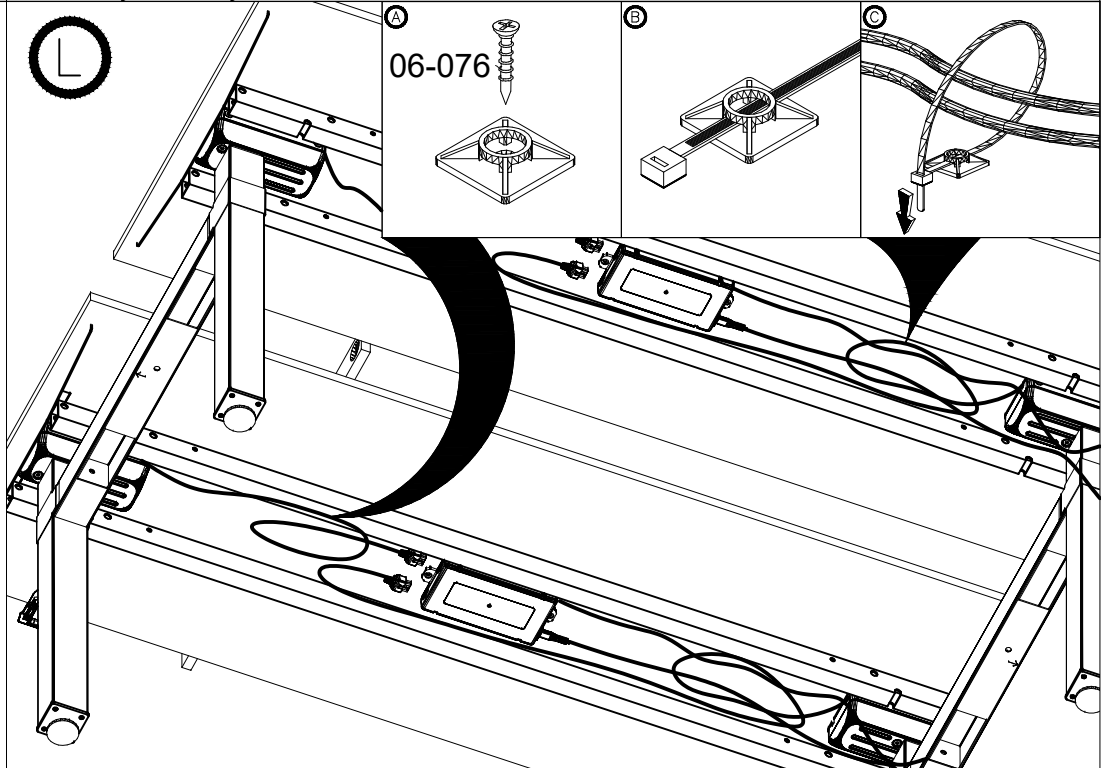

M

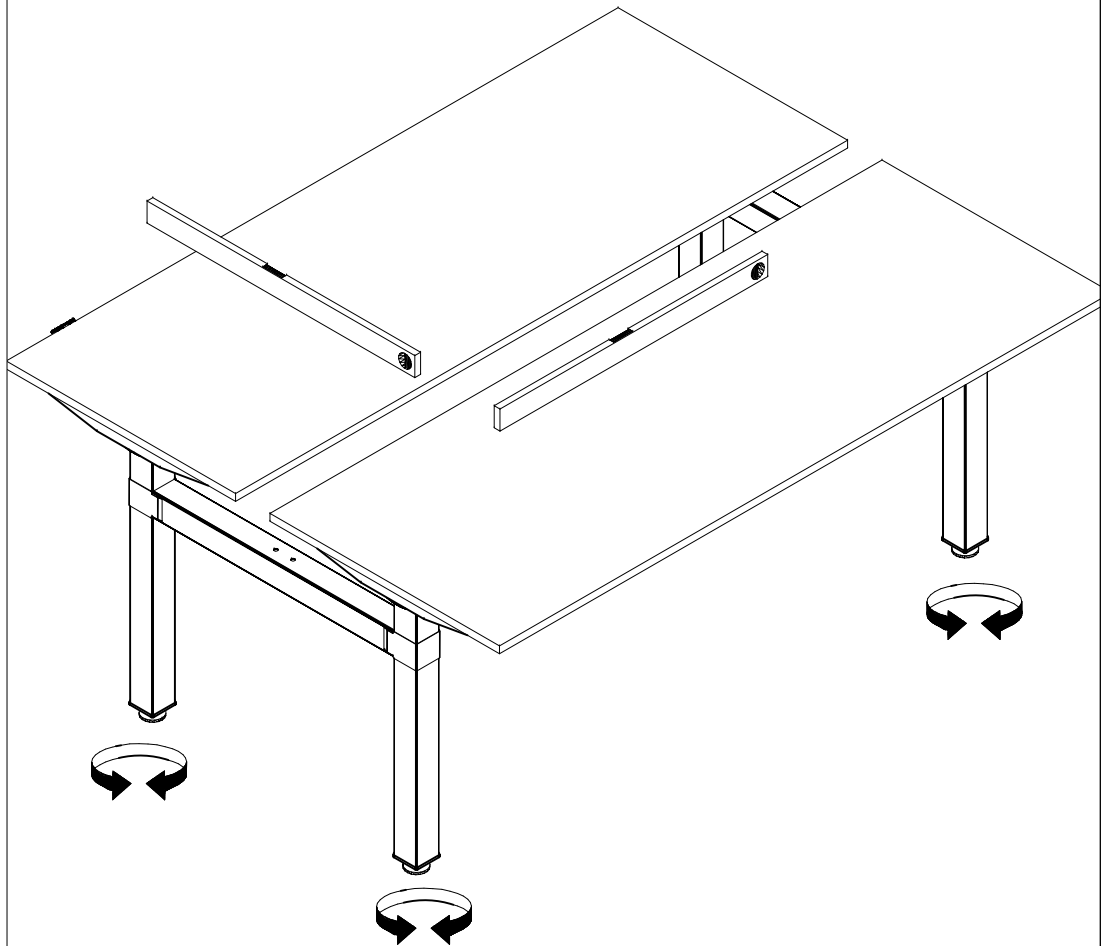

N

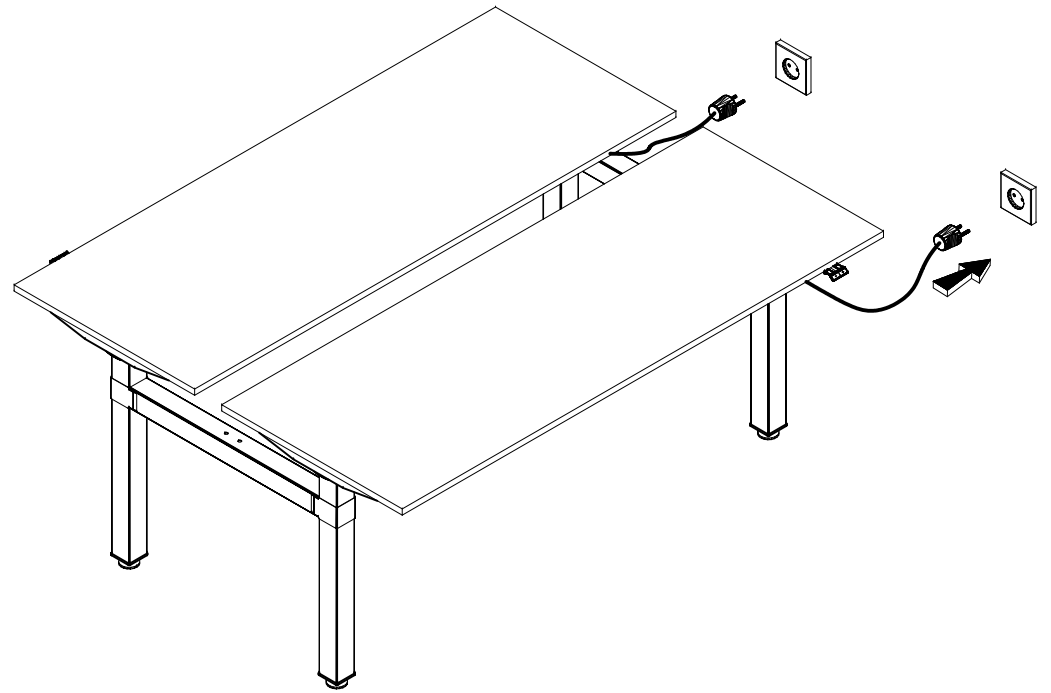



Control del escritorio Ogi Drive / Ogi One / Compact Drive

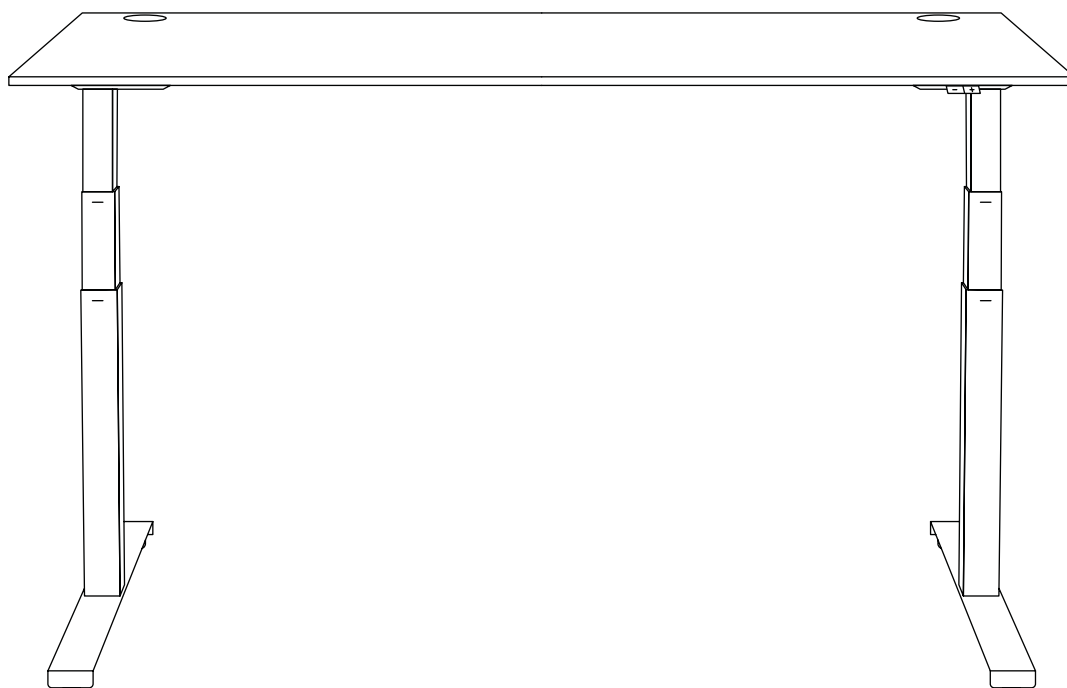

Información General	10
Controladores de Escritorio Ogi Drive	10
Controlador de Escritorio Compact Drive	11
Controlador de Escritorio Ogi One	11
Calibración del Escritorio	11
Restablecimiento de la configuración del Escritorio	12
Panel de Control Básico.....	12
Panel de Control PRO.....	13
Panel de Control Redondo	16

Atención

¡Calibre su pupitre antes de utilizarlo por primera vez!

Información general

El rango de ajuste de altura de la encimera depende del tipo de patas (de uno o dos pasos) utilizadas en el escritorio. Para cada tipo de pata se utiliza un panel de control diferente.

Paneles de control de escritorio Ogi Drive

1. Pupitres Ogi Drive con pata de un paso

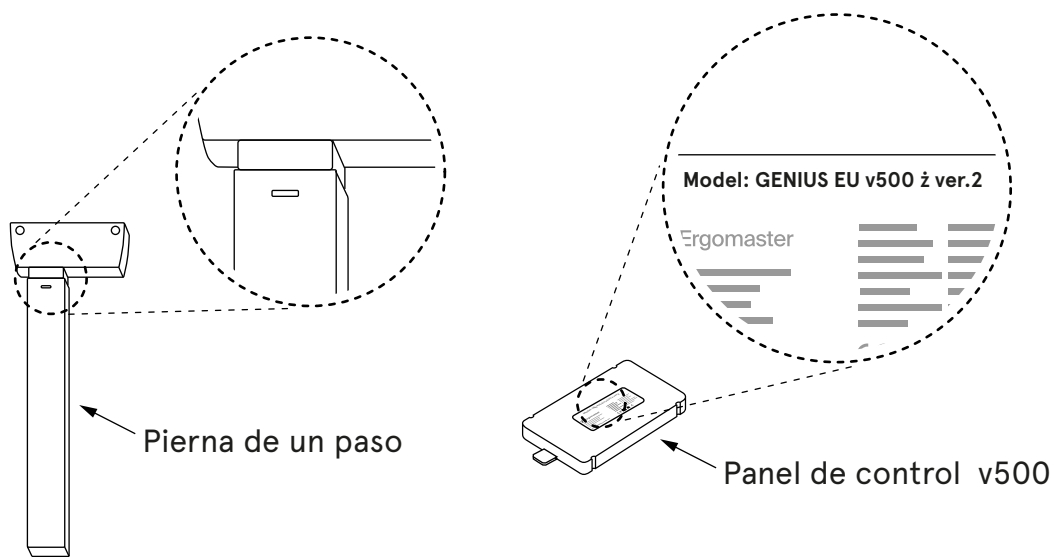

2. Pupitres Ogi Drive con pata de dos peldaños

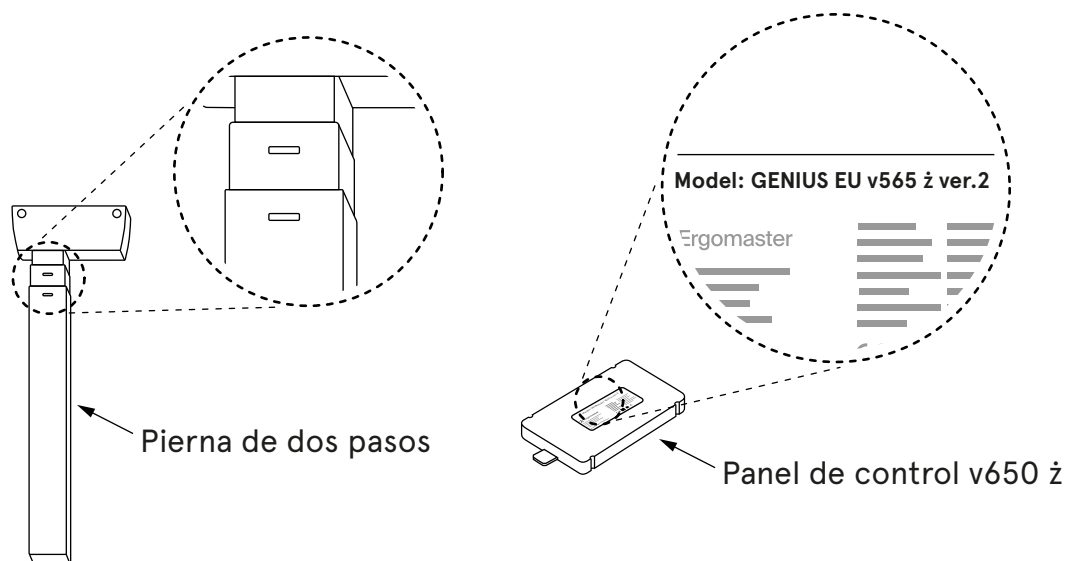

Panel de control Compact Drive

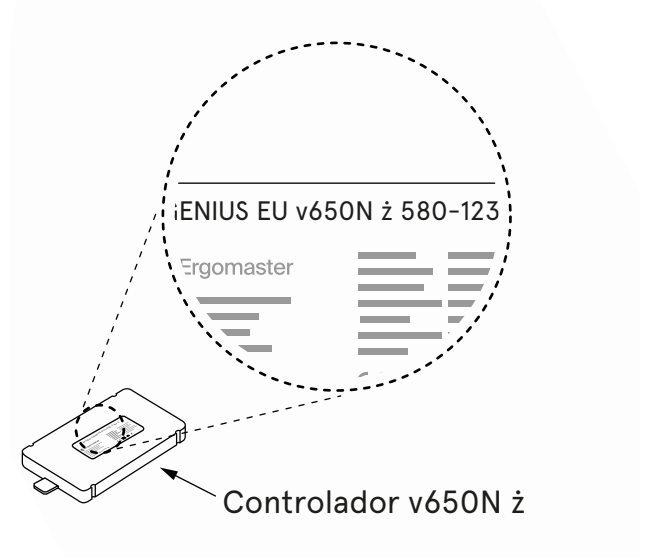
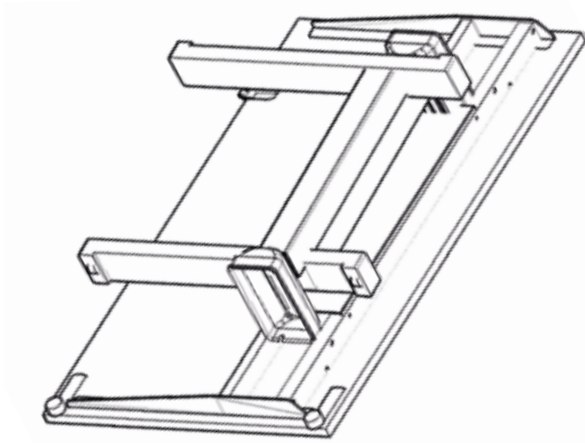
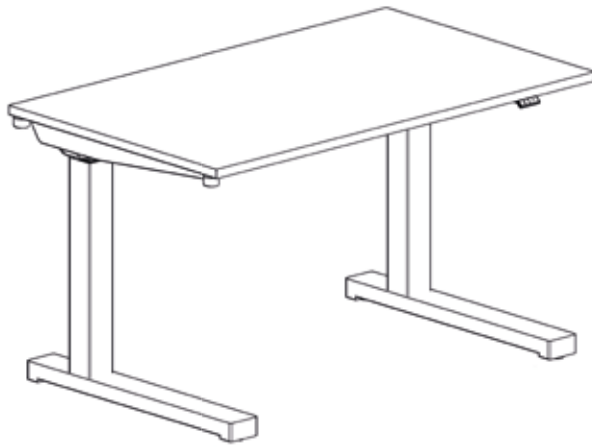

www.mdd.eu

Panel de control de escritorio Ogi One

Para los escritorios Ogi One, utilizamos el vástago de la pata con los llamados "bigotes". El panel tiene "N" en su índice.

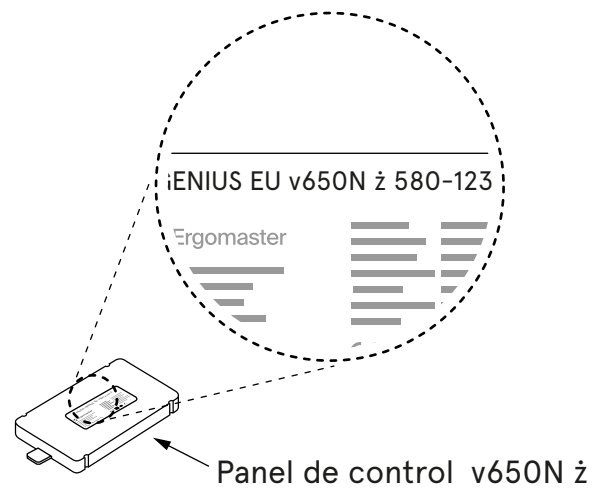
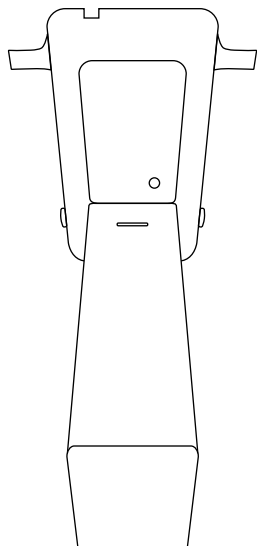
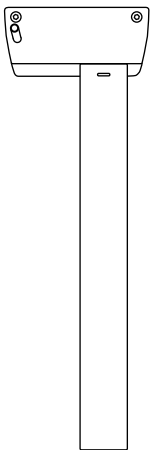

Calibración de los escritorios



1. Calibre su pupitre antes de utilizarlo por primera vez.
2. Asegúrese de que su pupitre está enchufado y que todos los cables están bien conectados.
3. Hasta que no se complete la calibración, el panel no responderá a la pulsación de los demás botones.
4. La calibración debe repetirse después de cada reinicio de los ajustes.

El calibrado consiste en pulsar el botón "-" y mantenerlo pulsado hasta que el pupitre descienda a su posición más baja y emita un característico doble click ("click-click").

En el caso de los paneles PRO y redondo, aparecerá un mensaje en inglés indicando al usuario que pulse el botón "MINUS".

Sólo la realización de este paso garantiza el correcto control del ajuste de la altura del escritorio.

Restablecer la configuración del escritorio

Los ajustes de fábrica y de usuario pueden restablecerse de dos maneras:

Método 1: pulsar los botones del panel de control

Para restablecer la configuración de fábrica, es decir, para restablecer la configuración de usuario, por favor:

1. **Panel básico** - pulse simultáneamente los botones "+" y "-" y manténgalos pulsados durante unos **4 segundos**;
2. **Panel PRO** - pulse simultáneamente los botones "S", "+" y "-" y manténgalos pulsados durante unos **4 segundos**. En la pantalla aparecerá el mensaje "Press „-“ to reset".

Método 2 – desconectar el cable del panel y recalibrado

Con la fuente de alimentación conectada, por favor:

1. Wytire del enchufe de cualquiera de las columnas/piernas del panel durante unos **5 segundos**,
2. desenchufe el cable de alimentación de la toma de corriente durante **10 segundos**,
3. vuelva a enchufar los cables al panel,
4. calibrar el pupitre (ver página 4)



Después de restablecer los ajustes del escritorio (independientemente del método seleccionado), es necesario calibrar la mesa (véase la página 4).

Panel de control básico

Sólo permite ajustar la altura hacia arriba "+" y hacia abajo "-". La sensibilidad anticolidión viene ajustada de fábrica en el nivel „Medium“.

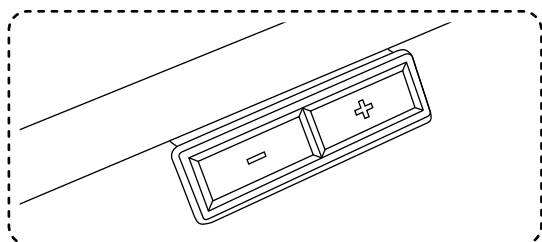

Panel de control PRO

Panel PRO - montado bajo la encimera, existe la posibilidad de ajustar la extensión del panel.

Permite:

1. ajustar la sensibilidad anticolidión en tres niveles: **Low**, **Medium**, **High** o desactivarla por completo,
2. Programación de 4 alturas de encimera,
3. Fijar una altura mínima y máxima,
4. Configuración del modo de ajuste ONE TOUCH GO - cambio de altura pulsando el botón una vez o manteniéndolo pulsado.

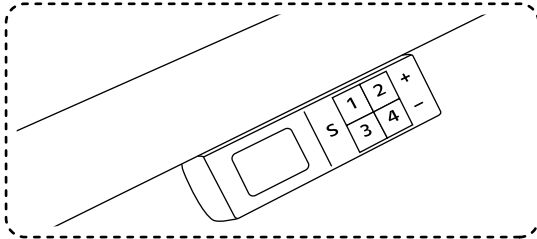

Ajuste del sistema anticolidión

El sistema anticolidión se activa cuando el escritorio recibe un golpe desde arriba cuando vibra demasiado o si hay un obstáculo debajo de la encimera, como una silla, un pedestal, etc.

El sistema anticolidión puede ajustarse a uno de los tres niveles de sensibilidad o desactivarse. La sensibilidad anticolidión tiene tres niveles: **LOW** (BAJO), **MEDIUM** (MEDIO) y **HIGH** (ALTO).

Ajustes anticolidión:

1. **LOW** - pulse simultáneamente "S" y 1. Mantenga pulsados los botones durante aprox. **4 segundos**, hasta que aparezca en la pantalla el mensaje „**ANTICOLLISION SET ON LOW**”
2. **MEDIUM** - pulse simultáneamente "S" y 2. Mantenga pulsados los botones durante aprox. **4 segundos**, hasta que aparezca en la pantalla el mensaje „**ANTICOLLISION SET ON MEDIUM**”
3. **HIGH** - pulse simultáneamente "S" y 3. Mantenga pulsados los botones durante aprox. 4 segundos, hasta que aparezca en la pantalla el mensaje „**ANTICOLLISION SET ON HIGH**”
4. **Desactivación de la anticolidión** - pulse simultáneamente "S" y 4. Mantenga pulsados los botones durante aprox. **4 segundos**, hasta que aparezca en la pantalla el mensaje „**ANTICOLLISION OFF**”



Solución de problemas de vibración del escritorio durante el ajuste de la altura - véase la página 10.

Memoria de altura

Los paneles PRO y redondos ofrecen la posibilidad de guardar 4 alturas de escritorio.

Guardar la altura:

1. pulse "S" y suelte,
2. pulse 1, 2, 3 o 4 y suelte el botón.

Ejemplo:

Ajuste el pupitre a la altura seleccionada, por ejemplo 74. Pulse "S", suelte el botón y pulse 1.

En la pantalla aparecerá el mensaje "**74 guardado como 1**".

Haga lo mismo al guardar el resto de ajustes de altura. Es posible guardar hasta 4 alturas de encimera.

Ajuste de las alturas mínima y máxima con el panel PRO

Altura mínima

1. Ajuste el escritorio a la altura mínima seleccionada.
2. Mantenga pulsados los botones "S" y "-" durante **4 segundos**.

Altura máxima

1. Ajuste el escritorio a la altura máxima seleccionada.
2. Mantenga pulsados los botones "S" y "+" durante **4 segundos**.

Los ajustes se guardarán y mientras se intente subir o bajar la encimera más allá del rango "mín./máx.", la mesa se detendrá en la altura mínima o máxima previamente guardada.



Para eliminar la altura mínima y máxima guardadas, reajuste el pupitre de acuerdo con la sección de reinicio de la configuración. del escritorio.

Configuración del modo de ajuste ONE TOUCH GO

Ajuste pulsando una vez el botón de altura guardada / ajuste a la altura guardada manteniendo pulsado el botón hasta que la mesa esté a la altura guardada.

Activación/desactivación del modo ONE TOUCH GO

1. Pulse simultáneamente los botones **2** y **4**. Manténgalos pulsados durante un mínimo de **4 segundos**.
2. Dependiendo de si ha activado o desactivado la función, aparecerá en la pantalla el mensaje **"ONE TOUCH GO ON"** o **"ONE TOUCH GO OFF"**.

Todas las opciones del Panel de control PRO

Przyciski							Tiempo de espera	Acción
S	1	2	3	4	+	-		
					*			movimiento ascendente
						*		movimiento descendente
MEMORIA DE ALTURA								
*	*						Pulse primero "S" y luego un número	altura actual guardada como 1
*		*						altura actual guardada como 2
*			*					altura actual guardada como 3
*				*				altura actual guardada como 4
AJUSTE DE LA ALTURA GUARDADA								
	*							la encimera se desplaza a la altura guardada 1
		*						la encimera se desplaza a la altura guardada 2
			*					la encimera se desplaza a la altura guardada 3
				*				la encimera se desplaza a la altura guardada 4
REINICIALIZACIÓN MANUAL / CALIBRACIÓN / AJUSTES DE FÁBRICA								
*					*	*	min 4 segundos	luego PRESIONE [-] PARA REINICIAR
AJUSTE DE LA SENSIBILIDAD ANTICOLISIÓN								
*	*						min 4 segundos	baja sensibilidad
*		*					min 4 segundos	sensibilidad media
*			*				min 4 segundos	alta sensibilidad
*				*			min 4 segundos	anticolisión desactivada
CAMBIO DE UNIDADES DE MEDIDA								
*	*					*	min 4 segundos	conversión pulgadas / centímetros
BRILLO DE LA PANTALLA								
	*				*	*	min 4 segundos	brillo 1
		*			*	*	min 4 segundos	brillo 2
			*		*	*	min 4 segundos	brillo 3
				*	*	*	min 4 segundos	brillo 4
AJUSTE DEL MARGEN DE ALTURA								
*					*		min 4 segundos	altura mínima
*						*	min 4 segundos	altura máxima
ONE TOUCH GO								
		*		*			min 4 segundos	activar/desactivar ONE TOUCH GO
	*	*					min 4 segundos	información sobre MP4
			*	*			min 4 segundos	información sobre el cargador
ERRORES								
TEMPERATURA DEL MOTOR DEMASIADO ALTA							TIEMPO DE ENFRIAMIENTO	
ESCRITORIO DEMASIADO CARGADO							SOBRECARGA DE TRABAJO	
COLISIÓN DURANTE EL MOVIMIENTO ASCENDENTE							ANTICOLISIÓN SUPERIOR	
COLISIÓN DURANTE EL MOVIMIENTO DESCENDENTE							ANTICOLISIÓN INFERIOR	

Panel de control redondo

Panel redondo

El panel redondo, integrado en la encimera, tiene las siguientes funciones:

1. Ajuste de la sensibilidad anticolidión en tres niveles: **Low**, **Medium**, **High**
2. Programación de 4 alturas de encimera,
3. Fijar una altura mínima y máxima.

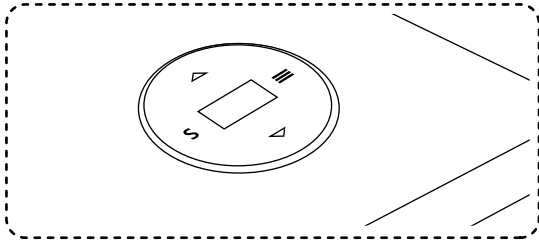

Funcionamiento del panel

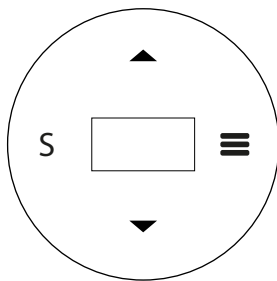

- ≡ Entrar en el menú
- S Confirmar la selección
- ◀▶ Desplazarse por el MENÚ

www.mdd.eu

Todas las posiciones del MENÚ:

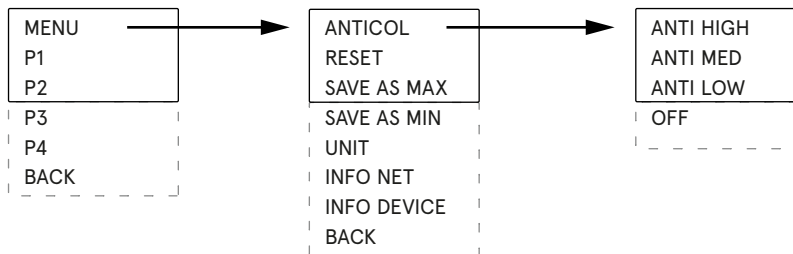

Ajuste de la sensibilidad anticolidión

1. Pulse "=" para entrar en el menú.
2. Utilice las flechas para seleccionar la opción **ANTICOL** e introdúzcala pulsando "S".
3. Utilice las flechas para seleccionar la sensibilidad del sistema y confírmela pulsando "S".
4. Para desactivar la anticolidión en el menú **ANTICOL** vaya a la parte inferior y seleccione **OFF**.

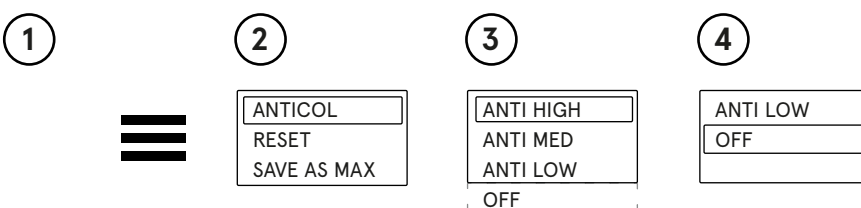

Restablecer configuración.

El panel redondo permite restablecer la configuración de fábrica.

Para ello:

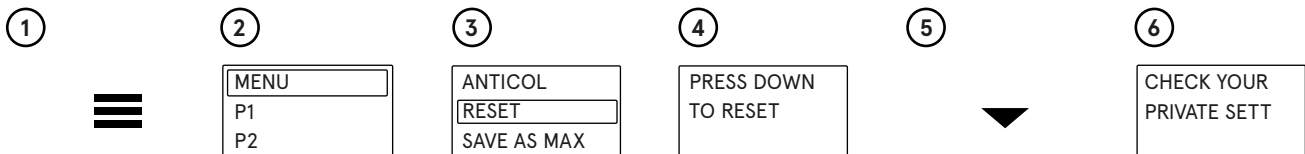

1. Entrar en el menú 
2. Seleccione la opción „MENU” con la tecla „S”
3. Wyseleccione la opción "RESET" con el botón „S”
4. Aparecerá el mensaje „PRESS DOWN TO RESET”
5. Pulsa "▼" y espera a que el pupitre baje del todo,
6. Aparecerá el mensaje „CHECK YOUR PRIVATE SETT”. Significa que el proceso de restablecimiento se ha realizado correctamente.



Fijar las alturas mínima y máxima

Panel redondo que permite fijar las alturas mínima y máxima, a las que se desplazará la encimera tras pulsar los botones .

Fijar la altura mínima preferida

1. Utilice los botones  para ajustar la encimera a la altura que prefiera.
2. Pulse  para entrar en el MENÚ.
3. Wyseleccione la opción "MENU" con la tecla "S".
4. Utilice las flechas para seleccionar "SAVE AS MIN" y pulse "S".

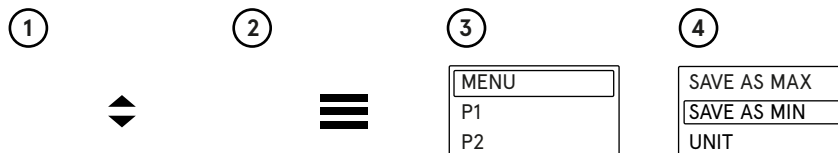

Con esto se ha guardado la altura mínima a la que bajará la encimera. Para fijar la altura máxima de la encimera, siga todos los pasos anteriores, sólo que en el paso 4 seleccione la opción "SAVE AS MAX".

 Si desea cambiar los ajustes de altura mínima y máxima, siga las instrucciones de la sección donde se explica cómo reiniciar la configuración del escritorio.

Conversión de unidades cm / pulgadas

La altura puede visualizarse en centímetros o en pulgadas.

Para cambiar la unidad de medida, por favor:

1. Entrar en el menú .
2. Seleccione la opción "MENU" con la tecla "S",
3. seleccione la opción "UNIT" con el botón "S".

Esto cambiará la unidad de centímetros a pulgadas o de pulgadas a centímetros.

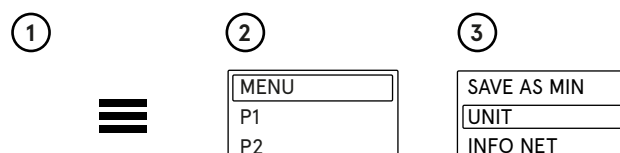

Información sobre la versión del software

Para conocer la versión del software, por favor:

1. Entrar en el menú "☰",
2. Seleccione la opción "MENU" con la tecla "S",
3. Seleccione la opción "INFO NET" con el botón "S",
4. Aparecerá información sobre la versión del software.

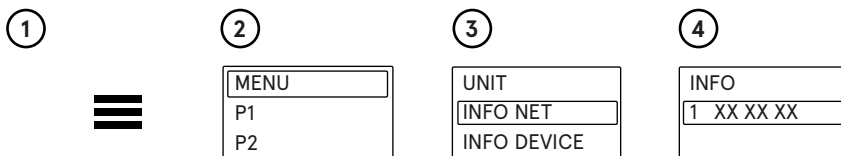

Información sobre la configuración básica del escritorio

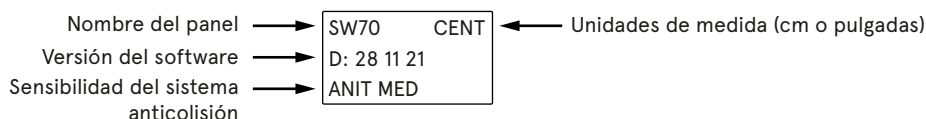
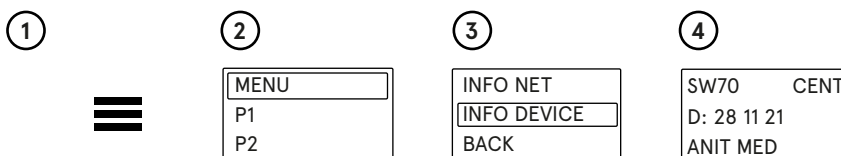

Solución de problemas del sistema anticolidión



En caso de que la mesa esté sobrecargada en un lado, por ejemplo, si hay un monitor, una impresora y todo está en el lado derecho o izquierdo y no en el centro, la mesa puede vibrar al bajar. Si el sistema anticolidión está ajustado a la sensibilidad ALTA, estas vibraciones harán que la mesa se detenga.

