

Ogi Drive Bench

bench con altezza regolabile
(con sistema motorizzato)

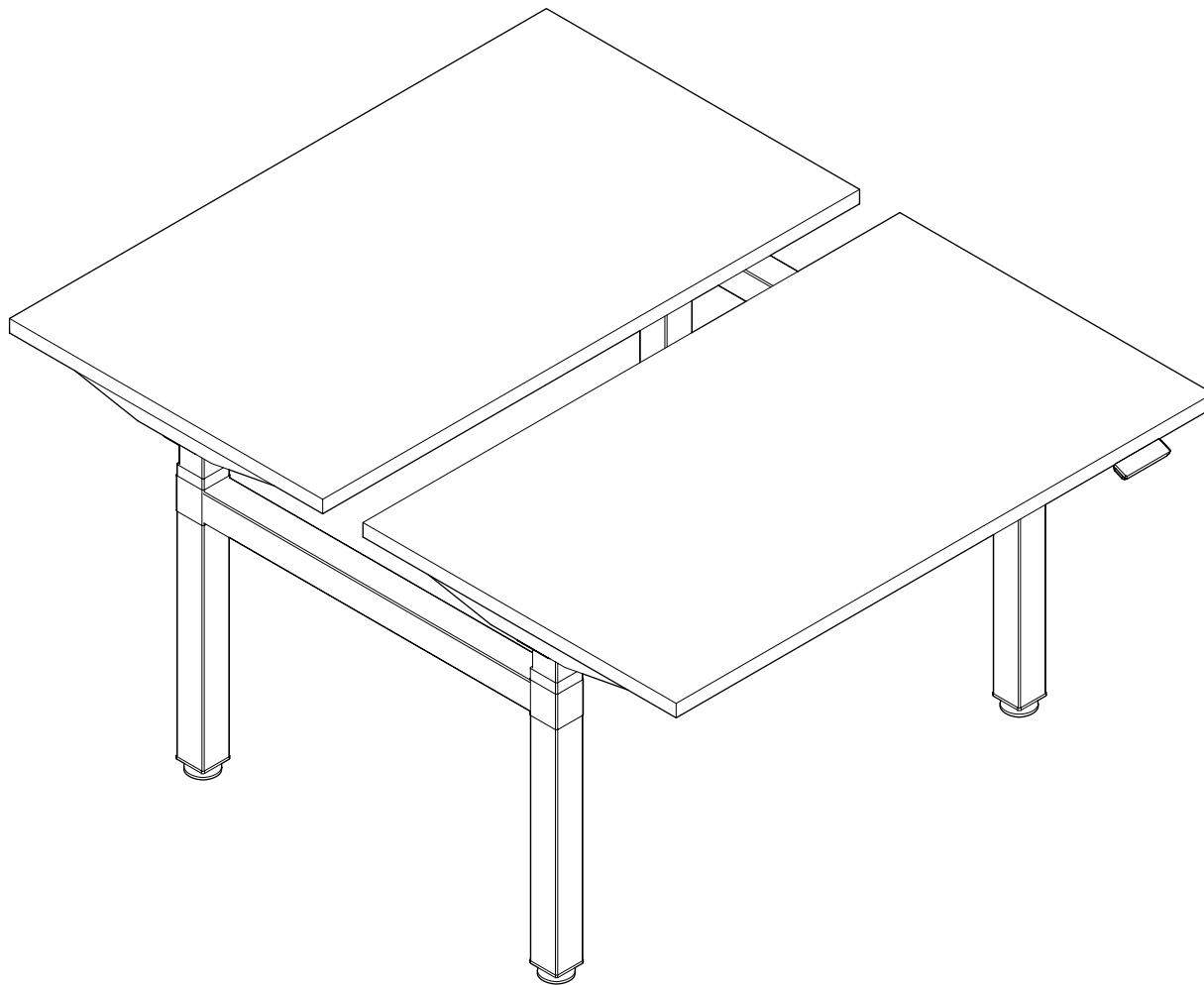

.mdd

disclaimers

Polski

UWAGA!

Dokładnie przeczytaj instrukcję i postępuj zgodnie z nią, nie pomijając żadnych kroków. Zachowaj instrukcję na przyszłość. Używaj tylko sprawnych i odpowiednich narzędzi. Skontaktuj się z nami, jeśli masz pytania lub wątpliwości.

English

WARNING!

Read and follow the instructions carefully, do not skip any steps. Keep the manual for future reference. If needed, use proper tools. Seek our advice if you have any doubts or questions.

Deutsch

ACHTUNG!

Lesen Sie die Anleitung sorgfältig durch und befolgen Sie sie, ohne einen Schritt auszulassen. Bewahren Sie die Anleitung zum späteren Nachschlagen auf. Verwenden Sie nur funktionsfähige und geeignete Werkzeuge. Kontaktieren Sie uns, wenn Sie Fragen oder Bedenken haben.

Français

ATTENTION !

Lisez et suivez attentivement les instructions, ne sautez aucune étape. Conservez la notice pour pouvoir vous y référer ultérieurement. Utilisez uniquement les outils appropriés. Demandez-nous conseil si vous avez des doutes ou des questions.

Español

ATENCIÓN!

Lee y sigue las instrucciones con atención; no te saltes ningún paso. Guarda el manual por si lo necesitas en el futuro. Usa las herramientas recomendadas. Contáctanos si tienes alguna duda o pregunta.

Italiano

ATTENZIONE !

Leggere attentamente le istruzioni e seguirle passo dopo passo. Conservare le istruzioni per riferimenti futuri. Utilizzare solo strumenti efficienti e adatti. Contattateci se avete domande o dubbi.

valid for

BODS572

BODS512

BODS574

BODS514

BODS576

BODS516

BODS578

BODS518

BODS570

BODS520

12-238

06-059

06-205

06-076

06-105

06-282

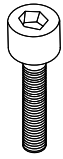

M6X25I

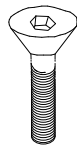

M8X16S

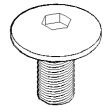

M6X15K



3.5X16S



5.0X60S

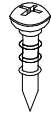

4.5X16W

1

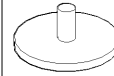

2

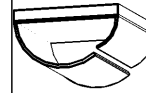

3

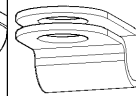

4

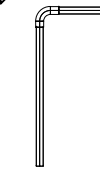

5



.mdd

BOD  **BENCH**

PODŁĄCZENIE DO SIECI ELEKTRYCZNEJ BEZ ZAKOŃCZONEGO MONTAŻU
JEST ZABRONIONE!

WARNING! PLUGGING INTO YOUR ELECTRICAL OUTLET WITHOUT PROPER
AND COMPLETE INSTALLATION IS STRICTLY PROHIBITED.

VERBINDUNG MIT DER ELEKTRISCHEN NETZ VOR DEM MONTAGEENDE IST VERBOTEN!

NE PAS BRANCHER AVANT QUE LE PRODUIT SOIT ENTIÈREMENT MONTE !

Не включать в розетку пока не будет завершен монтаж.

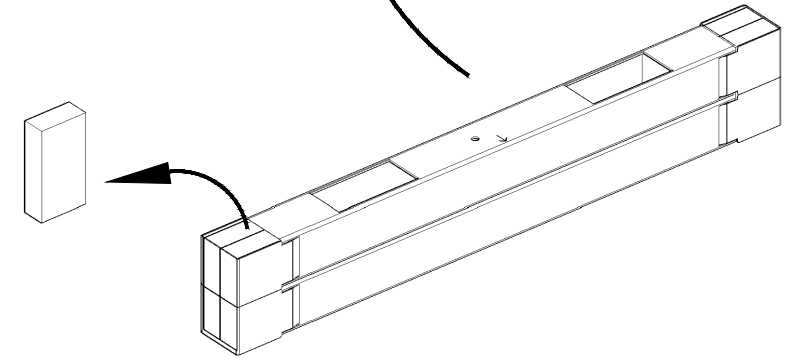

B

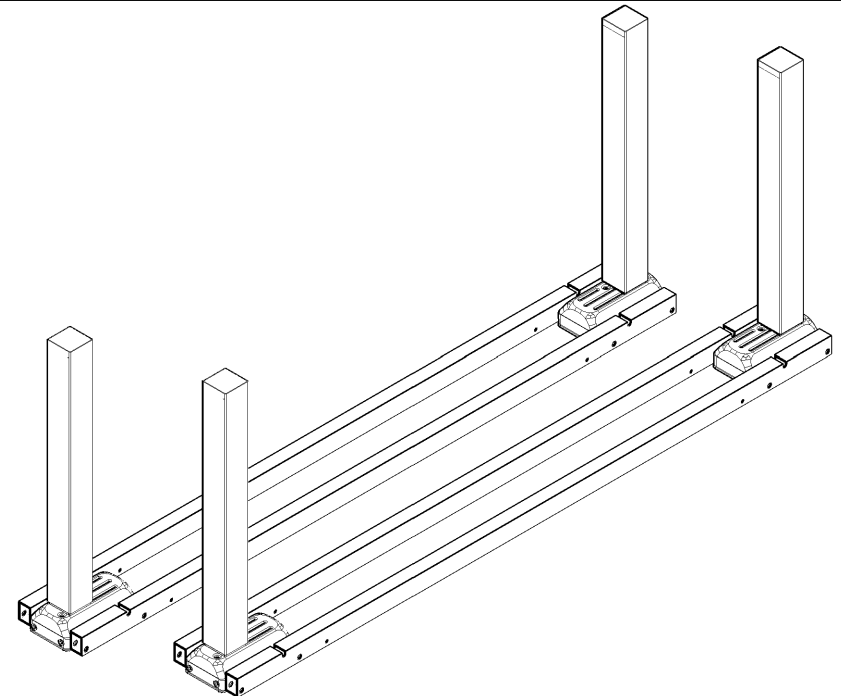

A

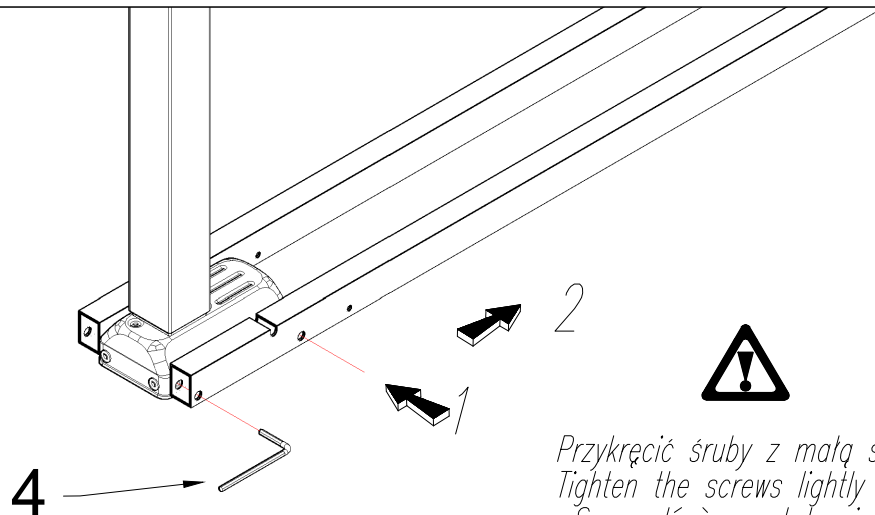

Przykręcić śruby z małą siłą.
Tighten the screws lightly
Serrez légèrement la vis
Ziehen Sie die Schrauben leicht an

©

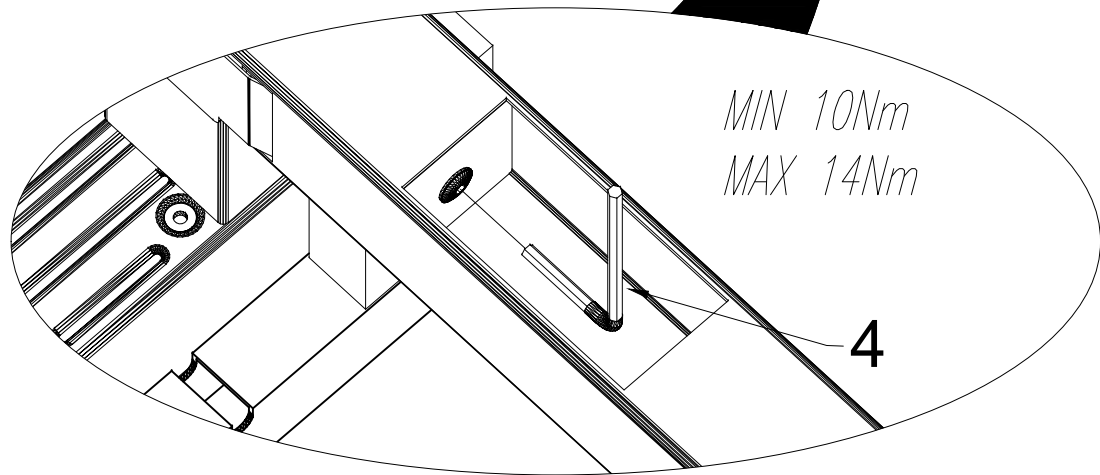
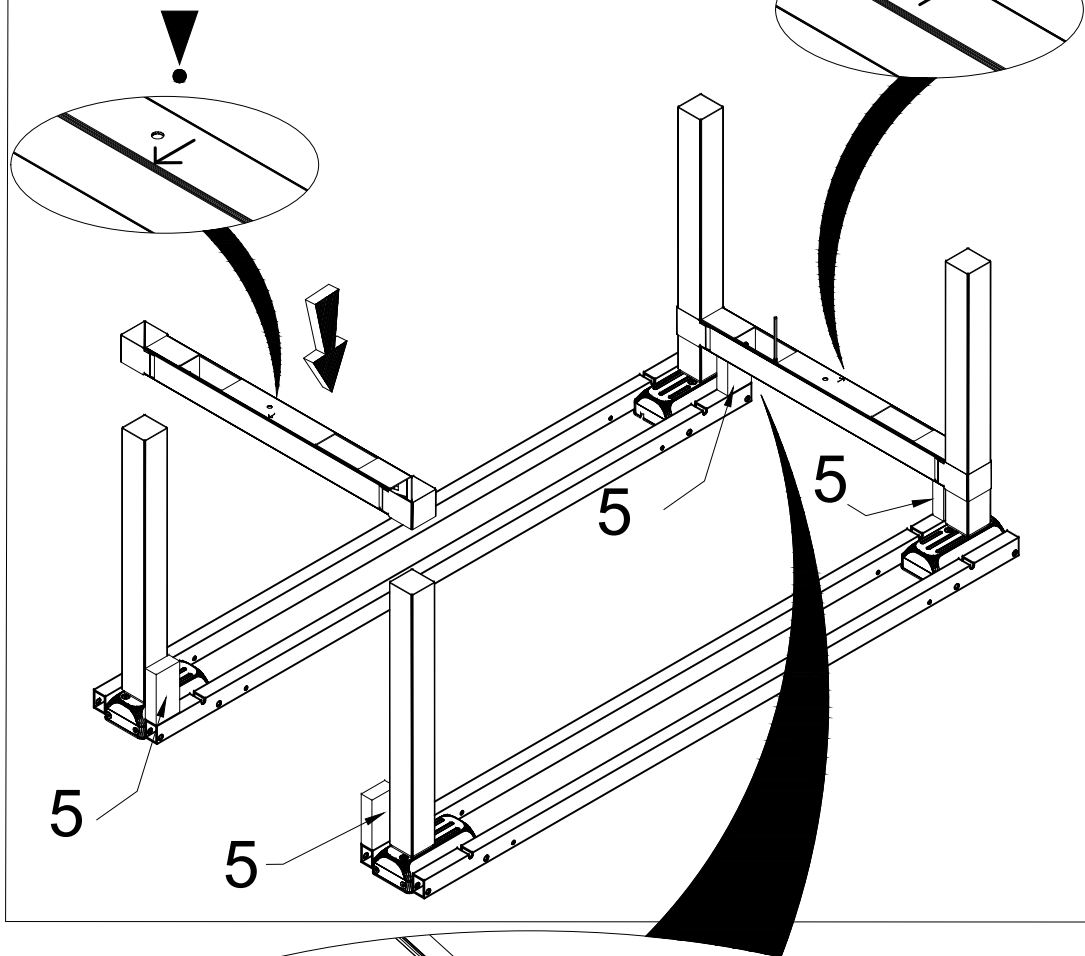

©

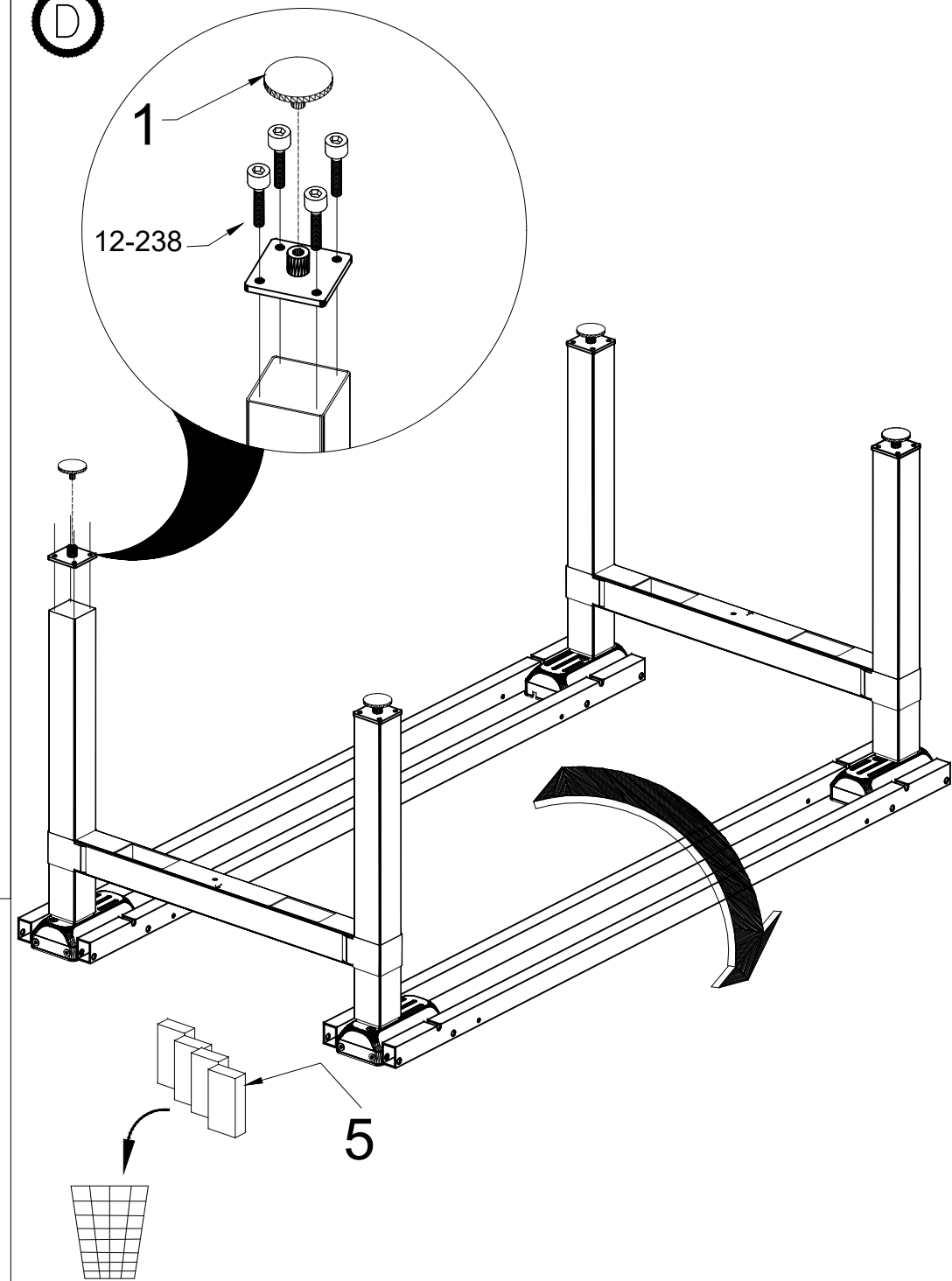

E

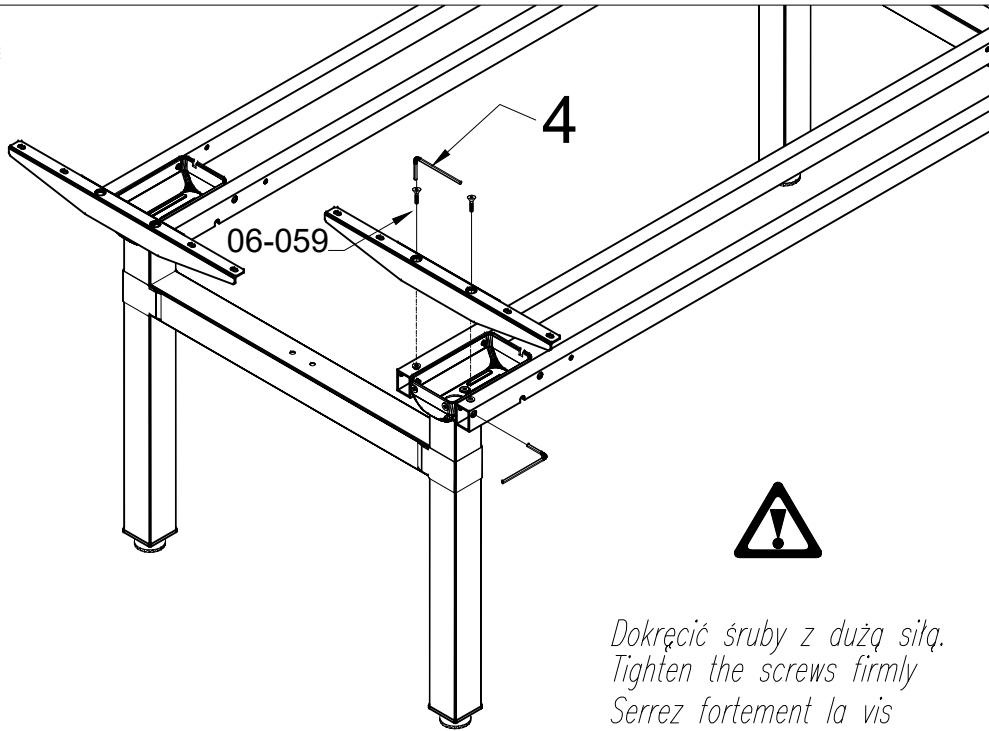

*Dokręćić śruby z dużą siłą.
Tighten the screws firmly
Serrez fortement la vis
Ziehen Sie die Schrauben mit großer Kraft an*

F

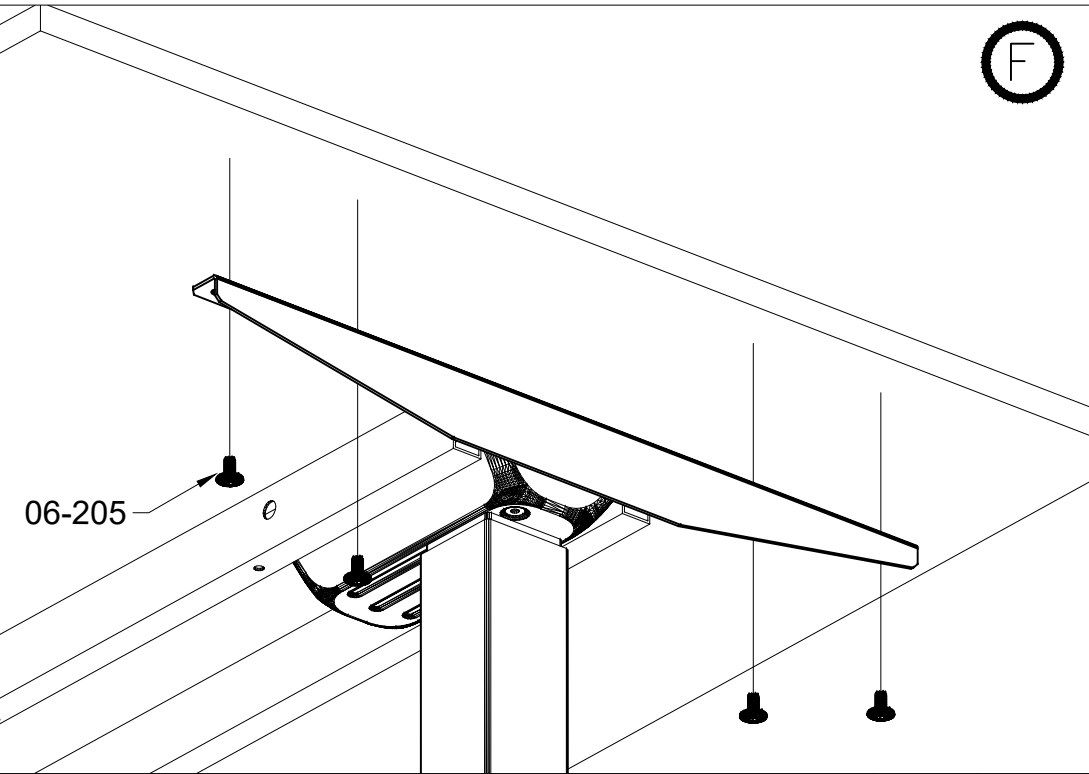

G

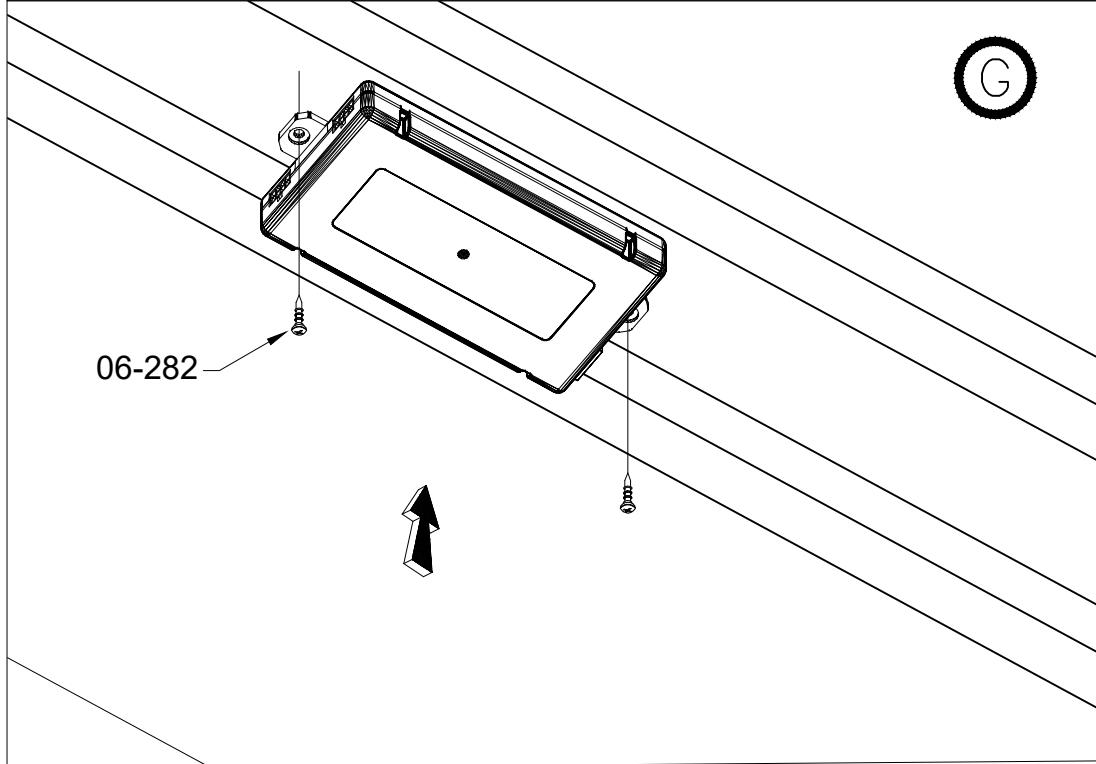

H

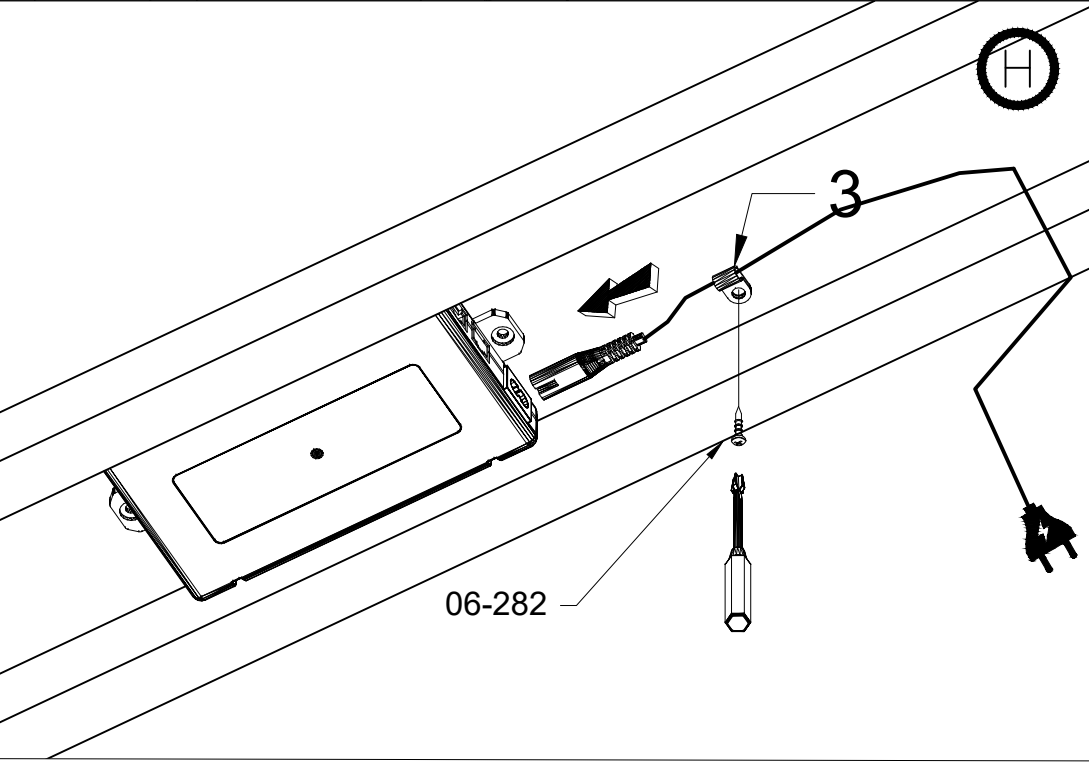

I

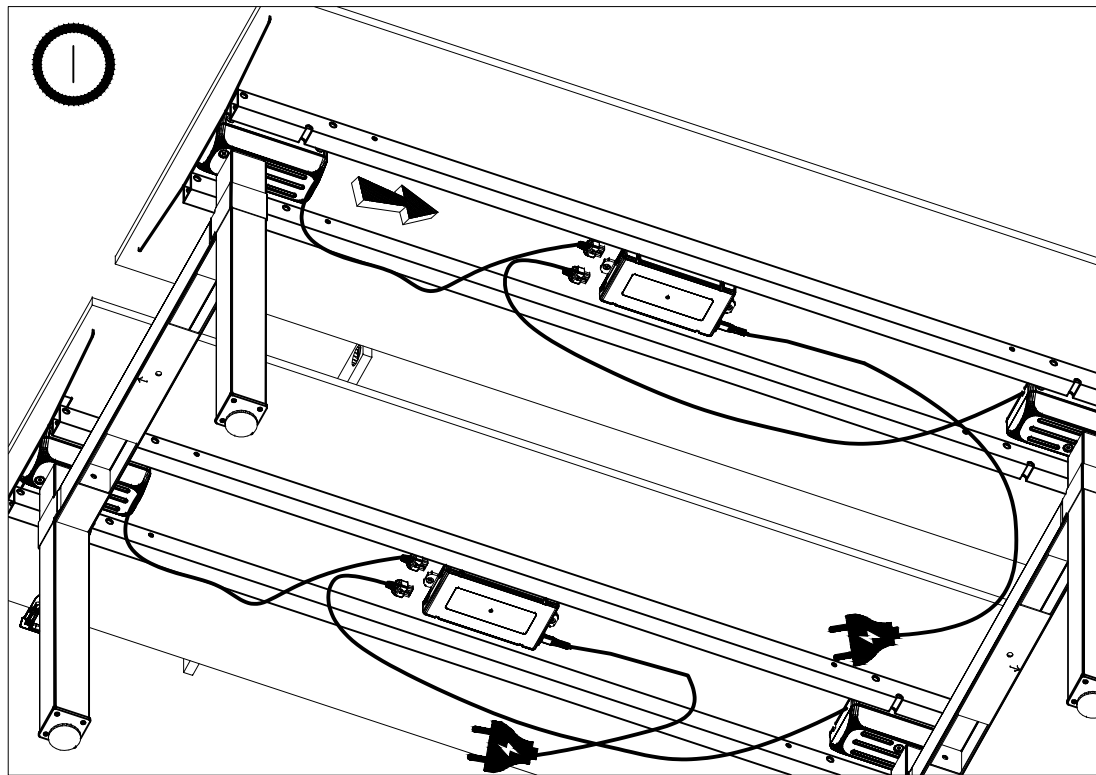

J

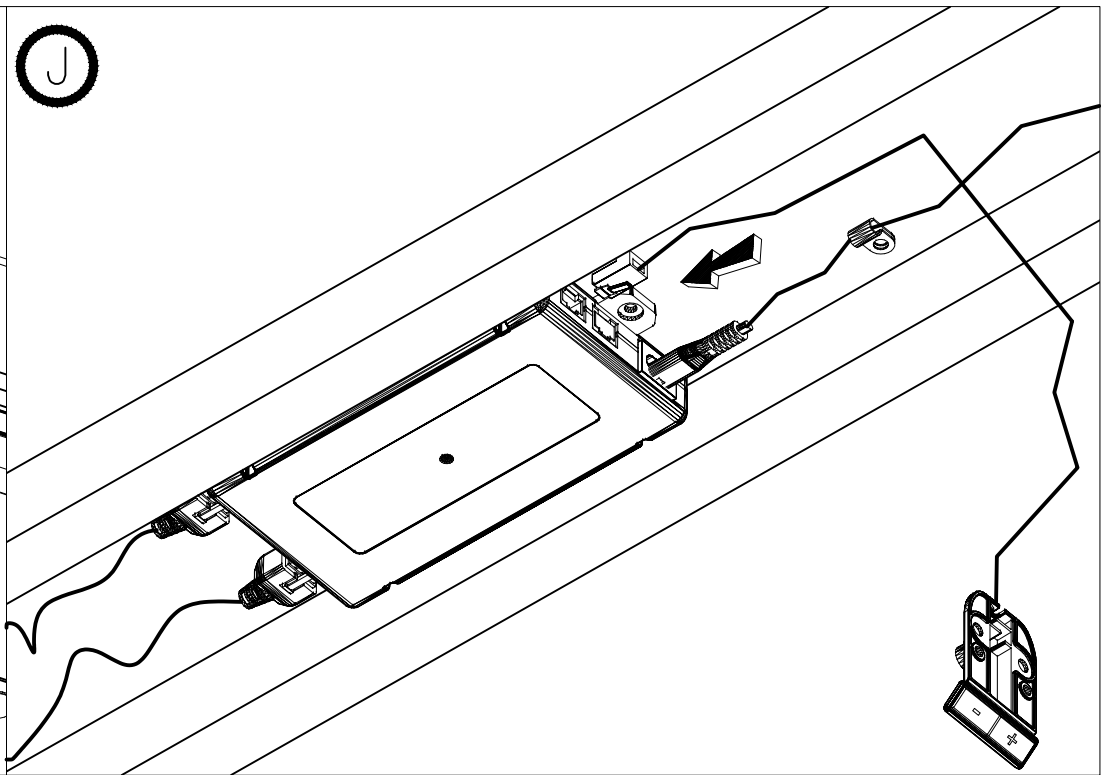

K

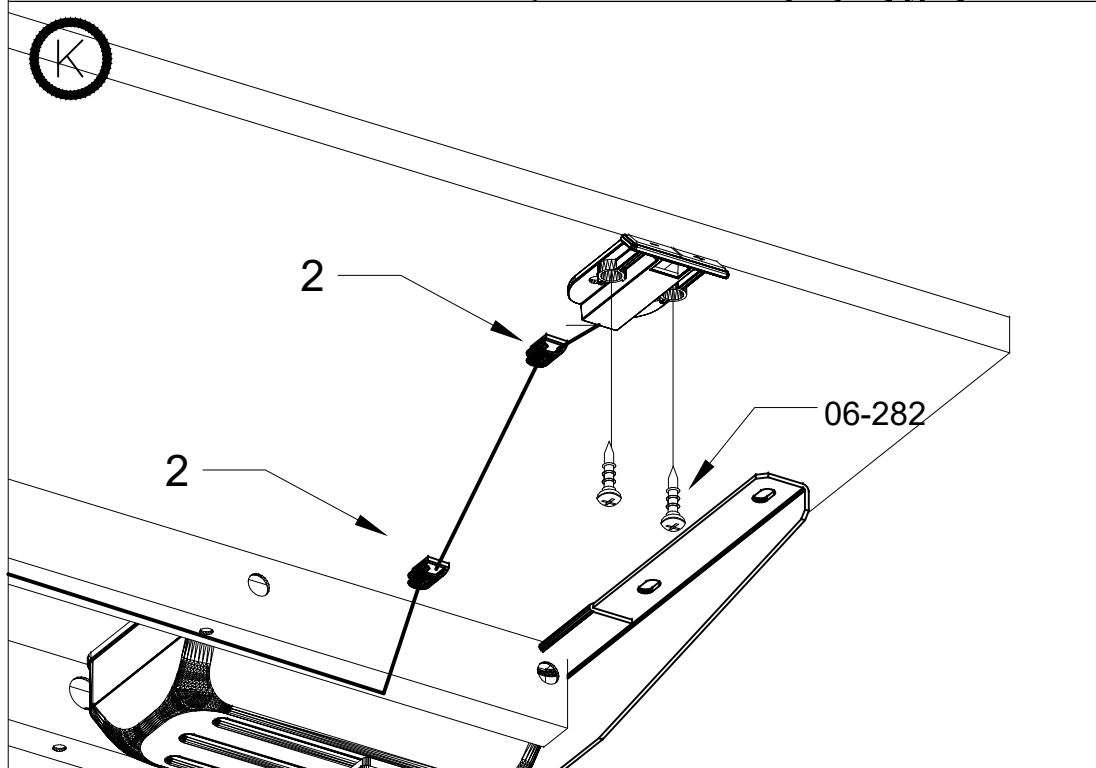

L

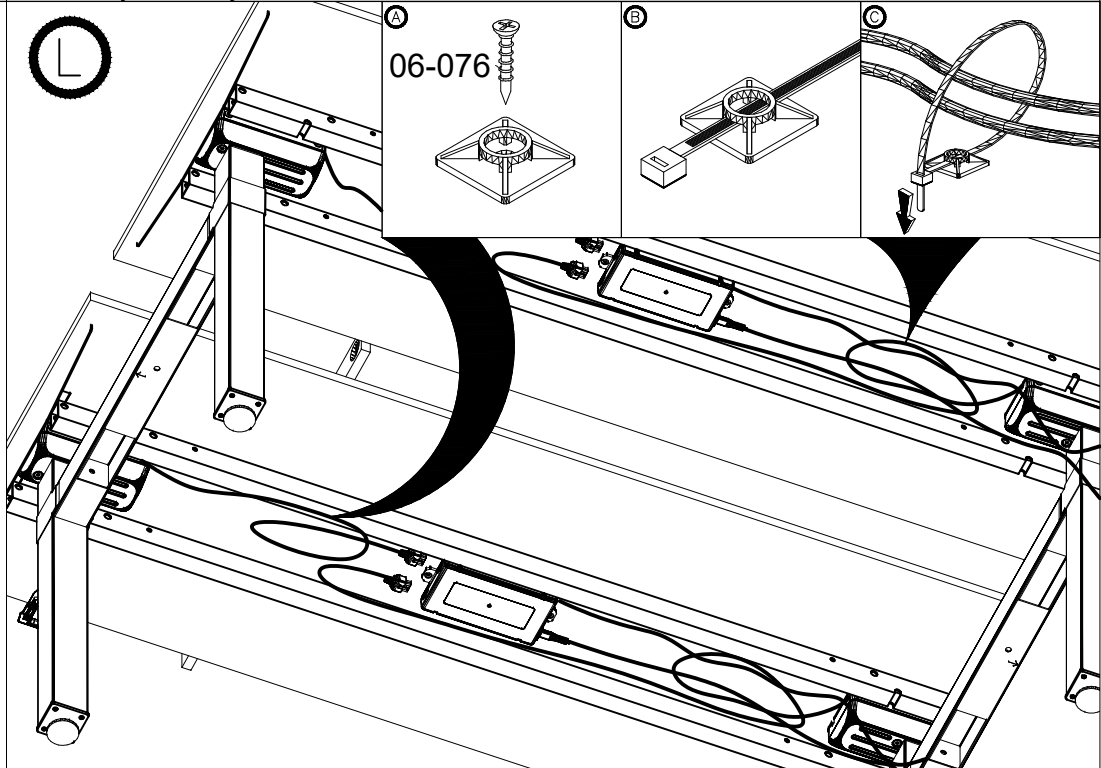

M

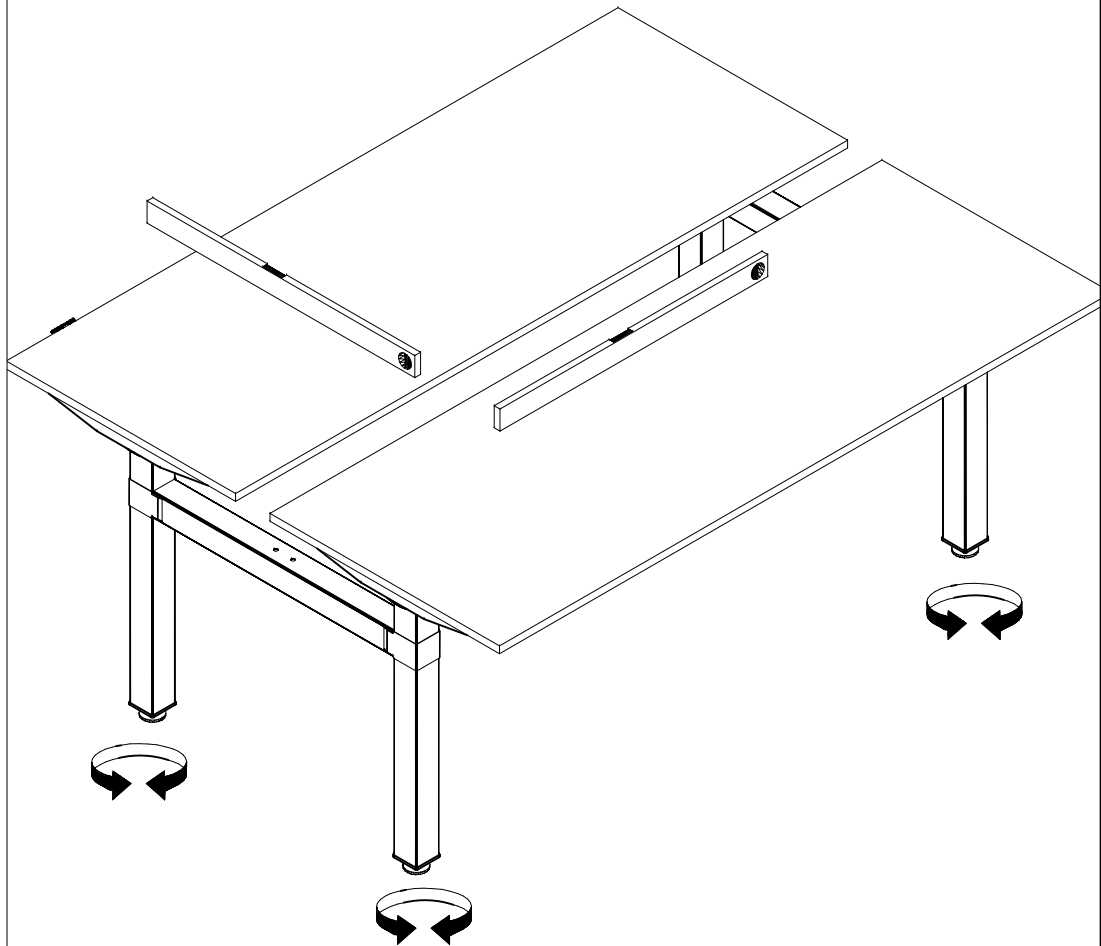

N

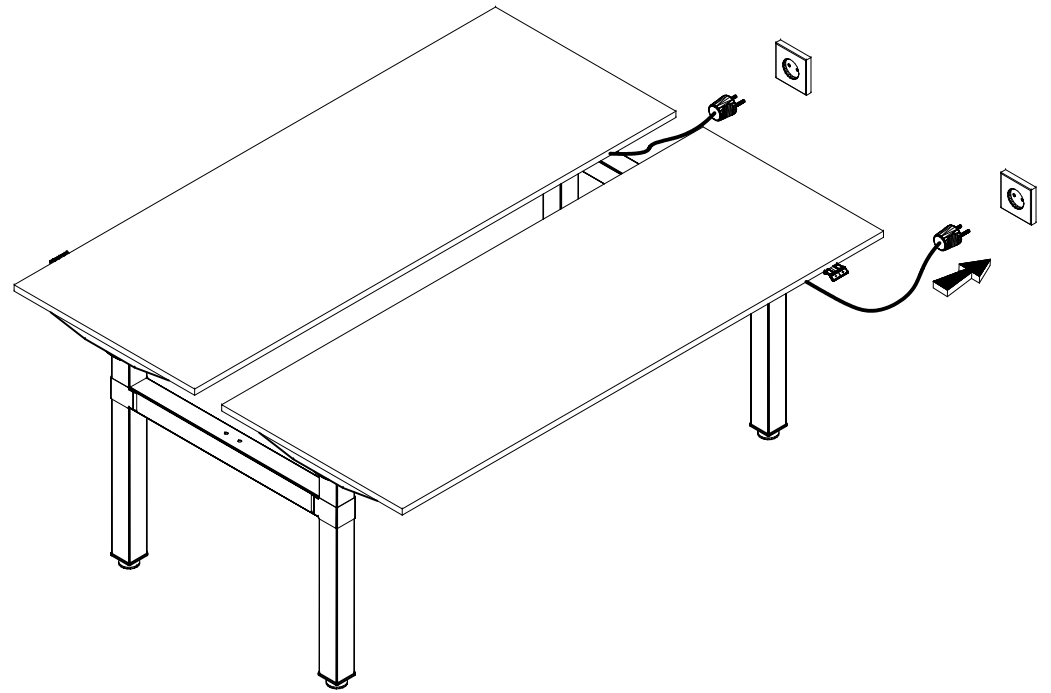



Controller JS-Drive + Pannello JS-Drive adatto alla custodia del Pannello PRO

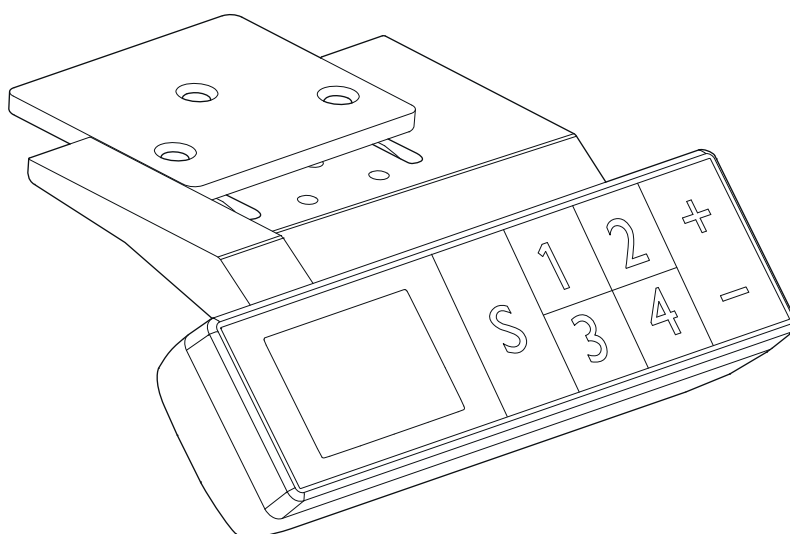

Esempio di interfaccia del pannello	15
Inizio delle operazioni	15
Funzionamento dei pulsanti 'SU' e 'GIÙ'	15
Salvataggio delle posizioni del piano di lavoro e operazioni di memorizzazione ..	15
Impostazioni dell'altezza massima e minima	15
Blocco e sblocco	16
Ripristino delle impostazioni di fabbrica	16
Impostazione dei parametri interni e della distanza di installazione	16
Codici di errore	17

Esempio di interfaccia del pannello

Descrizione dei pulsanti del pannello:

Pulsante funzione S – Invoca una funzione
Pulsante Salva 1 – Salva e invoca l'altezza 1
Pulsante Salva 2 – Salva e invoca l'altezza 2
Pulsante Salva 3 – Salva e invoca l'altezza 3
Pulsante Salva 4 – Salva e invoca l'altezza 4
Pulsante Su 5 – Vai su
Pulsante Giù 6 – Vai giù

Inizio delle

Se ci sono irregolarità nel sistema o se appare il messaggio "RST5"/"R5" sul pannello di controllo manuale, è necessario ri-inizializzare il controller della scrivania. Segui questi passaggi:

1. Scollega la scrivania dalla presa di corrente per 10-12 secondi,
2. Ricollega la scrivania alla corrente,
3. Premi il tasto "+/-" sul pannello e tienilo premuto per 10-12 secondi,
4. Tieni premuto il tasto "-" fino a quando la scrivania raggiunge la posizione più bassa e senti un chiaro suono "BIP",
5. Rilascia il tasto, la scrivania dovrebbe funzionare correttamente ora.

Funzionamento dei pulsanti 'SU' e 'GIÙ'

Quando il pulsante 'SU' viene premuto, il piano di lavoro si sposta verso l'alto fino a raggiungere l'altezza massima. Quando il pulsante 'GIÙ' viene premuto, il piano di lavoro si sposta verso il basso fino a raggiungere l'altezza minima. Quando i pulsanti 'SU' o 'GIÙ' vengono premuti brevemente, il piano di lavoro si sposta di una breve distanza, rispettivamente, per raggiungere una posizione comoda del piano di lavoro.

Salvataggio delle posizioni del piano di lavoro e operazioni di memorizzazione

Fino a 4 posizioni (altezze) della scrivania possono essere salvate nel pannello di controllo PRO. Il metodo di salvataggio è il seguente: imposta la scrivania all'altezza desiderata, quando viene raggiunta, premi il pulsante 'S' e poi seleziona 'salva come X' (1-4); la posizione sarà disponibile sotto il pulsante selezionato X (1-4).

Impostazioni dell'altezza massima e minima

Il sistema supporta il salvataggio di un intervallo di altezza in cui il piano di lavoro può muoversi. Il metodo di salvataggio è il seguente: quando il piano di lavoro si trova all'altezza che desideri salvare come limite, premi i pulsanti 'SU' + 'GIÙ' per 5 secondi per salvare la posizione. Sentirai un suono e vedrai un messaggio sul display che indica che la posizione è stata salvata correttamente. Quando il piano di lavoro si trova nella parte superiore dell'intervallo di altezze, viene salvato il limite superiore (altezza massima), e quando il piano di lavoro si trova nella parte inferiore dell'intervallo, viene salvato il limite inferiore (altezza minima).

Cancellazione di un intervallo di altezza salvato: resetta il sistema e l'intervallo di altezza viene annullato.

Blocco e sblocco

Blocco: Premi e tieni premuti i pulsanti **'S' + 'SU'** contemporaneamente per 5 secondi. Quando sul display appare il messaggio **'Loc'**, significa che il sistema è stato bloccato e l'altezza non può essere controllata.

Sblocco: Premi e tieni premuti i pulsanti **'S' + 'GIÙ'** contemporaneamente per 5 secondi. Quando il messaggio **'Loc'** scompare, significa che il sistema è stato sbloccato.

Ripristino delle impostazioni di fabbrica

Se il telaio della scrivania è stato sostituito o se è necessario ripristinare le impostazioni di fabbrica, premi e tieni premuti i pulsanti **'SU' + 'GIÙ'** per 10 secondi. Dopo questo tempo, sentirai un lungo bip e i parametri verranno resettati alle impostazioni di fabbrica. Inizierà un processo di inizializzazione forzata.

Impostazione dei parametri interni e della distanza di installazione

Premi e tieni premuto il pulsante **'S'** per 5 secondi per entrare nell'interfaccia delle impostazioni. Il display mostrerà **'S-x'** ('x' lampeggia - 'x' è un gruppo di parametri). A questo punto, premi **'1'** per entrare nel gruppo di parametri e impostare i parametri corrispondenti, oppure premi **'SU'** e **'GIÙ'** per cambiare gruppo di parametri. Una volta impostati i parametri, premi **'SET'** (**'S'**) per tornare all'interfaccia di controllo della scrivania.

I seguenti parametri possono essere impostati:

- a) **'S-1'** cambio delle unità mm/pollici - 0 significa mm, 1 significa pollici,
- b) **'S-2'** sensibilità anticollisione in base alla velocità - 0 significa che l'anticollisione è disattivata, 8 significa alta sensibilità e 1 significa bassa sensibilità,
- c) **'S-3'** sensibilità del sovraccarico nel movimento verso l'alto (corrente del motore troppo alta) - 0 significa funzione disattivata, 8 significa alta sensibilità e 1 significa bassa sensibilità,
- d) **'S-4'** sensibilità del sovraccarico nel movimento verso il basso (corrente del motore troppo alta) - 0 significa funzione disattivata, 8 significa alta sensibilità e 1 significa bassa sensibilità,
- e) **'S-5'** indica la distanza di montaggio in cm,
- f) **'S-6'** movimento automatico del piano di lavoro - 0 significa che devi tenere premuto il pulsante fino a raggiungere la posizione desiderata, 1 significa movimento automatico quando il pulsante viene premuto, e qualsiasi pulsante lo ferma,
- g) **'S-7'** tempo di funzionamento 2/18 - 0 significa che la funzione è disabilitata (il sistema si basa esclusivamente sul controller di protezione dalla temperatura), 1 significa che è attivata la funzione di 2 minuti di movimento e 18 minuti di riposo,
- h) **'S-8'** protezione derivante da diverse lunghezze delle gambe della scrivania - 0 significa che la funzione è disattivata, 1-8 significa rispettivamente una differenza da 0,5° a 4°.

Error codes

CODICE DI ERRORE	DESCRIZIONE	SOLUZIONE
E01	Tensione di rete superiore di 45V	Verifica l'alimentazione
E02	La differenza di altezza tra le gambe della scrivania supera 1 cm	Inizializza la scrivania
E04	Collegamento errato del controller manuale o errore di comunicazione	Verifica il cavo del pannello
E05	Visualizzato in caso di blocco del tavolo / scrivania	Rilascia il pulsante e riavvia
E06	L'avvio dell'alimentazione principale è fallito, tensione inferiore a 20V	Sostituisci l'alimentatore principale o verifica il cavo che collega l'alimentazione principale
E07	Protezione quando l'alimentatore principale è attivo, tensione inferiore a 20V	Ricollega l'alimentazione
E08	La scrivania / il tavolo si è inclinato durante il movimento	Inizializza nuovamente
HOT	La temperatura dell'alimentatore è troppo alta o funziona per più di 2 minuti nell'arco di 18 minuti	Aspetta che l'alimentatore si raffreddi o aspetta 18 minuti affinché il sistema possa riavviarsi
E11	Il motore n. 1 non è collegato	Verifica il cavo di collegamento
E12	Errore del canale di campionamento della corrente del motore n. 1	Sostituisci il controller
E13	Il motore n. 1 è fuori fase, c'è stata una disconnessione dal controller	Verifica se il motore può essere collegato al controller
E14	Errore del sensore Hall del motore n. 1 o disconnessione del cavo Hall	Verifica il segnale Hall o sostituisci il cavo di collegamento
E15	Corto interno del motore n. 1	Sostituisci il motore
E16	Motore n. 1 bloccato	Inizializza nuovamente
E17	Il motore n. 1 lavora nel verso sbagliato	Commuta i cavi del motore o i cavi Hall
E18	Il carico del motore n. 1 è troppo elevato, sovraccarico	Riduci il carico del piano di lavoro
E21	Il motore n. 2 non è collegato	Verifica il cavo di collegamento
E22	Errore del canale di campionamento della corrente del motore n. 2	Sostituisci il controller
E23	Il motore n. 2 è fuori fase, c'è stata una disconnessione dal controller	Verifica se il motore può essere collegato al controller
E24	Errore del sensore Hall del motore n. 2 o disconnessione del cavo Hall	Verifica il segnale Hall o sostituisci il cavo di collegamento
E25	Corto interno del motore n. 2	Sostituisci il motore
E26	Motore n. 2 bloccato	Inizializza nuovamente
E27	Il motore n. 2 lavora nel verso sbagliato	Inverti i cavi del motore o i cavi Hall

E28	Il carico del motore n. 2 è troppo elevato, sovraccarico	Riduci il carico del piano di lavoro
E40	La connessione seriale è interrotta nel controller	Verifica il cavo di collegamento
E41	Si è verificato un errore nel segnale seriale	Verifica il cavo di collegamento o sostituisci il controller
E42	Errore di memoria	Sostituisci il controller
E43	Fermati - errore del sensore in caso di ostacolo	Sostituisci il controllerV